



Private & Hotel Pools

Kompetenz für den Schwimmbadbau
Competent swimming pool design



Keramische Fassadensysteme
Ceramic facade systems



Trittsicherheit
Slip-resistance



Schwimmbadkeramik
Swimming pool ceramics

AGROB BUCHTAL. Kompetenz aus Tradition.

AGROB BUCHTAL bietet gebündeltes Know-how im Bereich keramischer Fliesen für sämtliche Anwendungsbereiche. Hervorgegangen aus zwei traditionsreichen Firmen, führt das Unternehmen eine Historie fort, die weit ins 18. Jahrhundert zurück reicht. Die Verbindung von Funktionalität, höchster Qualität und erstklassigem Design ist die Herausforderung, der sich AGROB BUCHTAL bei der Entwicklung neuer Produkte immer wieder erfolgreich stellt. Gerade bei der Umsetzung individueller ästhetischer Konzepte im Schwimmbadbau bewährt sich die breit gefächerte Kompetenz des Marktführers, der alle Komponenten aus einer Hand bietet: Das Angebot an hochwertigen Fliesenserien in abgestufter Trittsicherheit wird ergänzt durch Formteile und Beckenkopfsysteme für eine anspruchsvolle, funktionale Gestaltung.

Mehr zu Produkten und den Serviceleistungen für Architekten und Planer unter www.agrob-buchtal.de



Nachhaltig

Aktiv gegen Schadstoffe in der Luft, antibakteriell und extrem reinigungsfreundlich: die dauerhaft eingebrannte **Hytect**-Oberfläche von AGROB BUCHTAL.
www.clean-air-ceramics.de

Sustainable

Active against pollutants in the air, antibacterial and extremely easy to clean: AGROB BUCHTAL's permanently burned in **Hytect** surface.
www.clean-air-ceramics.com



Funktional

Das GRIP-Gütesiegel von AGROB BUCHTAL steht für langjährige Erfahrung in der Entwicklung von Trittsicherheitskonzepten. AGROB BUCHTAL bietet innerhalb seiner Fliesenserien ein umfangreiches Sortiment an trittsicheren Fliesen an, das die unterschiedlichsten Einsatzbereiche abdeckt.

Functional

The GRIP quality seal of AGROB BUCHTAL stands for many years of experience in the development of slip resistance concepts. Within its tile series, AGROB BUCHTAL offers an extensive assortment of slip-resistant tiles covering the most diverse areas of application.



Architekturkeramik
Architectural ceramics

Hochwertige Wohnkeramik
High-quality ceramics for living environments

AGROB BUCHTAL. Competence based on tradition.

AGROB BUCHTAL offers bundled expertise in the area of ceramic tiles for every conceivable application. Emerging from two traditional businesses, the company picks up on a history which goes far back into the 18th century. The combination of function, maximum quality and first-class design represents the challenge repeatedly met by AGROB BUCHTAL in developing new products. Particularly in realising individual aesthetic concepts in the area of swimming pool design, the highly-diverse competence offered by this market leader offering all components from a single source proves beneficial: the range of high-quality tile series in graded non-slip finishes is supplemented by moulded parts and pool edge systems for sophisticated and functional design.

More on products and services for architects and planners at www.agrob-buchtal.de



Partnerschaftlich

Damit sich Architekten ganz auf die Umsetzung ihrer kreativen Ideen konzentrieren können, nimmt ihnen unser erfahrener Architektenservice viele Aufgaben ab.

In the spirit of partnership

So that architects can concentrate exclusively on the implementation of their creative ideas, our experienced in-house planning department relieves them of many tasks.

EDIT

Ideas have their own dimension

Individuell

Objektspezifische Lösungen gehören für uns zum Kerngeschäft. Ob Sonderformate und -farben für Innenräume oder Fassaden, ob Wasserstrahlschnitte oder Mosaik-Bilderverlegung – wir haben das Know-how.

Individual

Project-specific solutions are our core business. Whether special formats and colours for interiors or facades, water jet cuts or mosaic designs – we have the requisite know-how.



Wir verstehen. Seit 1755.
Our forté. Since 1755.





Inhalt · Contents

Planungsbeispiele Planning examples	08 – 23
Technik & Entwicklung Technology & Engineering	24 – 35
Know-how & Service Know-How & Service	36 – 41
Design & Farben Design & Colours	42 – 47
Referenzen References	48 – 56

Schwimmbeckengestaltung – ganz nach Wunsch

Ob Hotelpool oder privates Schwimmbecken – an moderne Pools werden hohe Ansprüche gestellt: Sie sollen sich harmonisch ins Ambiente einfügen, ein Maximum an Komfort und Sicherheit bieten, leicht zu reinigen und günstig in der Unterhaltung sein. In allen diesen Punkten ist hochwertige Keramik anderen Werkstoffen überlegen. Das gilt für Langlebigkeit und problemlose Instandhaltung ebenso wie für die Ästhetik: Mit seiner immensen Farb- und Formatauswahl erfüllt das Keramikfliesenprogramm des Schwimmbad-Spezialisten AGROB BUCHTAL jede individuelle Anforderung. Diese Broschüre enthält Anwendungs- und Planungsbeispiele aus der grenzenlosen Fülle der Möglichkeiten, Informationen zu Technik, Trittsicherheit und Gestaltungselementen. Alle Fragen, die sich daraus ergeben, beantwortet Ihnen gerne unser Architektenservice.

BEST CHOICE: CERAMICS

Swimming pool design – tailor-made

Whether hotel pools or private swimming pools – both are subject to high demands: they should integrate harmoniously into their surroundings, offering maximum comfort and safety while being easy to clean and inexpensive to maintain. In each of these demands, high-quality ceramic outclasses other materials by a long shot. This applies to durability and easy maintenance as well as the aesthetic aspect: with its huge selection of colours and formats, the ceramic tile range offered by swimming pool specialist AGROB BUCHTAL complies with each individual requirement. This brochure includes sample applications and plans representing the unlimited number of possibilities, information on technology, non-slip features and care. Any queries you may have should be directed to our architect service.

Emser Therme, Bad Ems, Deutschland / 4a Architekten
Emser Thermal Baths, Bad Ems, Germany / 4a Architekten

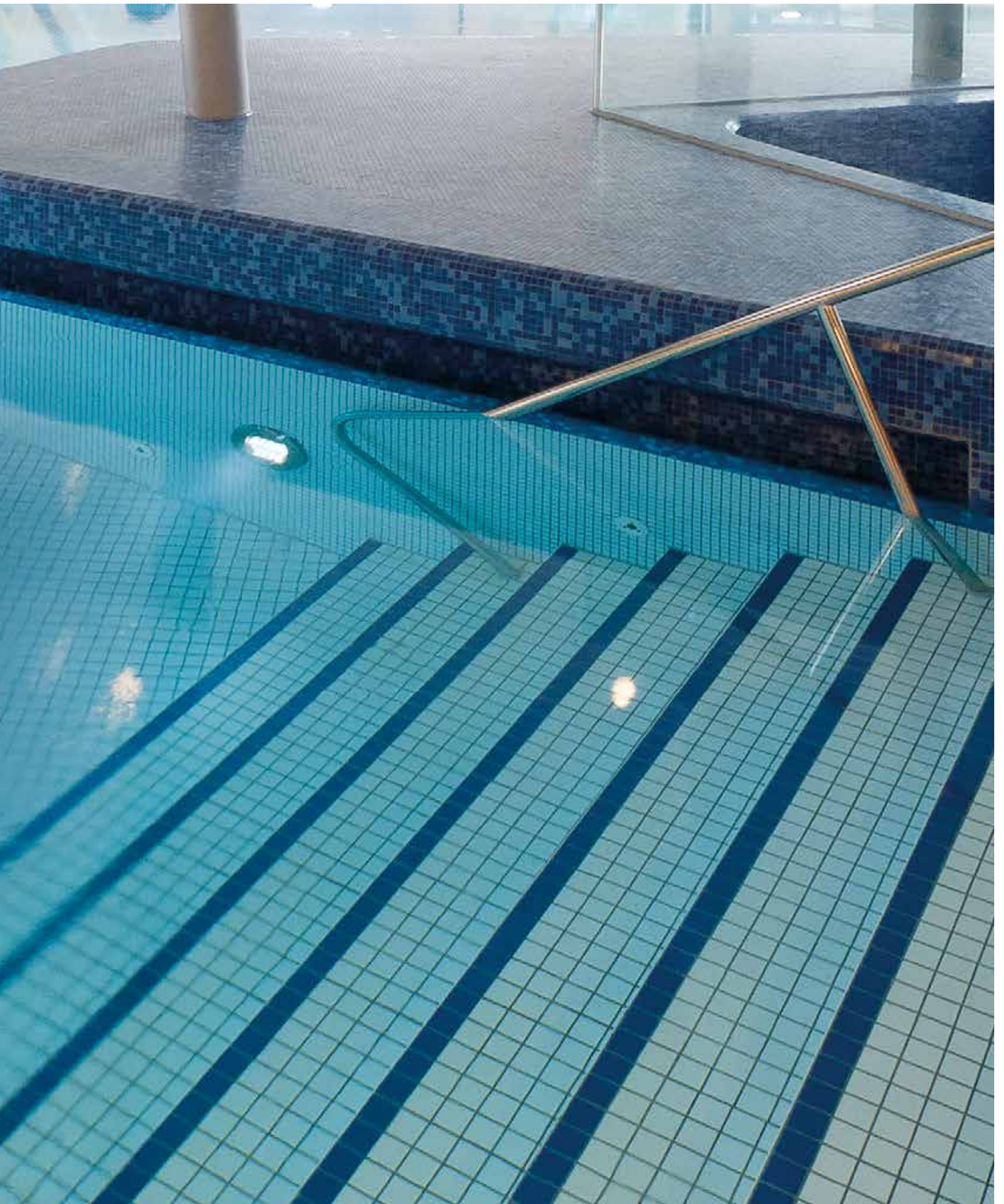

Optisch durchgängige, individuelle Gestaltung Visually consistent, individual design

Bei der Planung privater Pools bestehen bei der Umsetzung individueller Wünsche kaum Grenzen. Feinsteinzeugserien wie Emotion lassen sich dank abgestufter Trittsicherheit vom Beckenumgang durchgehend bis in den Innenbereich verlegen und schaffen so eine harmonische Optik. Das patentierte Beckenkopfsystem Bamberg wirkt geräuschdämpfend und spart zugleich Energie. Für Beckenboden und -wände stehen Fliesen des Systems Chroma mit seiner vielfältigen Farbpalette zur Verfügung.

There are practically no limits to implementing individual requests when planning private pools. Thanks to graded non-slip properties, porcelain stoneware series such as Emotion can be laid from the pool edge through to the interior thereby creating a harmonious look. The patented Bamberg pool edge system reduces noise and saves energy. With its versatile range of colours, the Chroma system offers tiles for the pool floor and walls.

PRIVATE POOLS



3D-Animation

Privat Pool 5,0 x 8,0 m mit Beckenkopfsystem Bamberg
 Private pool, 5.0 x 8.0 m with Bamberg pool edge system

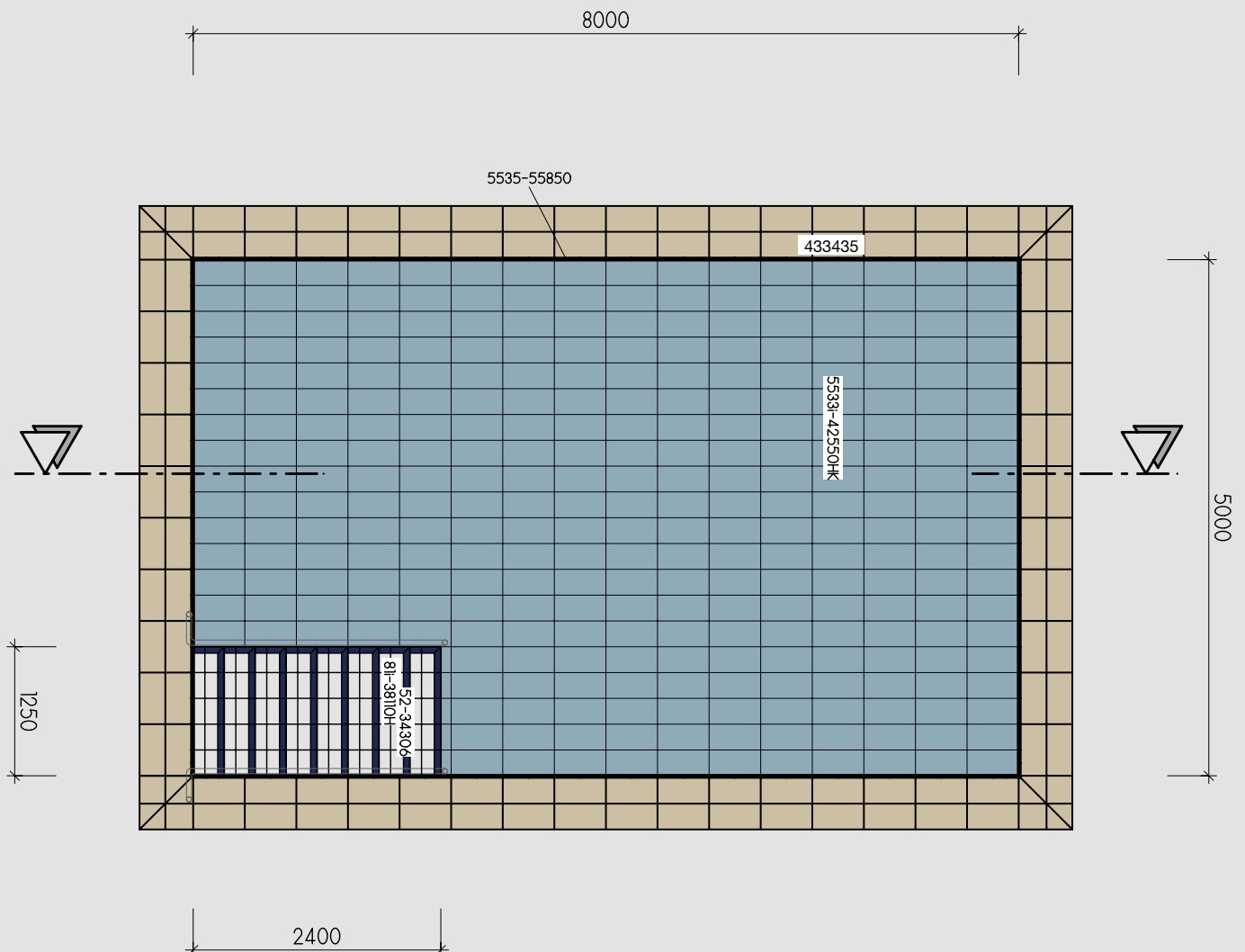

Beckenumgang · Pool edge
 Serie · series „Emotion“

30 x 60 cm, R11/B



graubraun · grey-brown



basalt · basalt

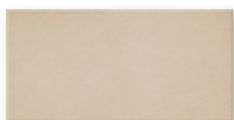

hellbeige · light beige



mittelgrau · mid-grey



tiefanthrazit · deep anthracite

Farbabweichungen möglich.
 Colour deviations may occur.

Produktübersicht Becken · Overview of pool products

Menge Quantity	ME Unit	Artikel-Nr. Article no.	Bemerkung Comments	
Überlaufrinnensystem Bamberg · Bamberg overflow channel system				
Überlaufrinnensystem · Overflow channel system				
89	St	5535	86160	Rinnenstein · Gutter tile
3	St	5535	S86162	Gehrungspaar Innenecke 4-tlg. · Internal corner (mitred pair), 4 parts
6	St	5535	86165	1/2 Rinnenstein · 1/2 gutter tile
*	St	5535	86161	Rinnenstein mit Ablauf Ø 75 mm · Gutter tile with outlet Ø 75 mm
1	St	5535	86167	Endplatte links · Terminal piece left
1	St	5535	86168	Endplatte rechts · Terminal piece right
Handfasse zum System Bamberg · Hand-hold piece for Bamberg system				
90	St	5535	55850	T-Stück · T-piece
4	St	5535	55852	Gehrungspaar Innecke · Internal corner (mitred pair)
8	St	5535	55855	1/2 T-Stück · 1/2 T-piece
Ablauf zur Überlaufrinne · Overflow channel outlet				
*	St		178	SILENT W 2000
Beckenwände · Pool walls				
312	St	701i	42550HK	25 x 50
6	St	5535i	18120H	als Fortsetzung der Überlaufrinne · for continuing the overflow channel
2	St	5535i	18123H	als Fortsetzung der Überlaufrinne · for continuing the overflow channel
Treppe · Stairs				
Aufritte · Steps				
56	St	52	34306	Sicherheitsriemchen · Safety strip tile
80	St	81i	38110H	RH"C"
Stoßritte · Stair treads				
72	St	701i	18120H	
8	St	701i	18123H	Kanten übergliedert · Overglazed edges
Beckenboden · Pool floor				
298	St	5533i	42550HK	25 x 50

* Anzahl und Lage der Rinnenabläufe sind gemäß DIN 19643 vom Fachplaner zu bestimmen.

* Number and position of gutter outlets to be determined by specialist planner as per DIN 19643.

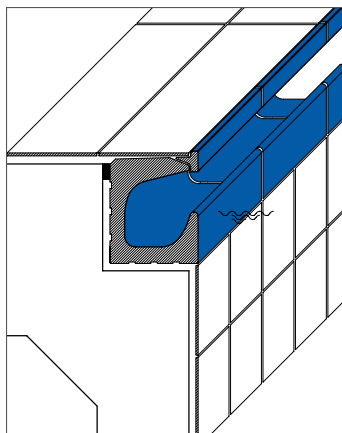
 Beckenkopfsystem Bamberg
 Pool edge system Bamberg

Details Beckenkopfsystem Bamberg, siehe Seite 30.
 For Details, pool edge system Bamberg, see page 30.



Einladendes Ambiente, sicher und pflegeleicht
Inviting ambience, safe and easy to clean

Wo Hotelgäste ein Schwimmbad nutzen, stehen neben der Ästhetik auch praktische Vorteile im Vordergrund. So erlauben Serien wie Valley eine in sich geschlossene Gestaltung vom Beckenumgang bis in die Nebenbereiche, entsprechen in puncto Trittsicherheit allen Vorschriften und bieten durch ihre Protecta-Vergütung eine leichte Reinigung und dauerhaft schöne Oberfläche. Valley, ebenso wie die Serien Capestone, Emotion, Geo 2.0, Marino und Rovere, sind als keramische Rinnenabdeckung des Beckenkopfsystems „Wiesbaden Stil“ verfügbar.

When hotel guests use a swimming pool, the focus is on an attractive design as well as practical benefits. Series such as Valley permit conclusive design from the pool edge to the adjacent areas, comply with all guidelines concerning non-slip safety and offer easy cleaning and a permanently attractive surface thanks to their Protecta finish. Like the Capestone, Emotion, Geo 2.0, Marino and Rovere series, Valley is available as a ceramic channel cover for the "Wiesbaden Style" pool edge system.

HOTEL POOLS



3D-Animation

Hotelpool 5,0 x 8,0 m + 3,0 x 8,0 m mit Beckenkopfsystem Wiesbaden Stil
 Hotel pool 5.0 x 8.0 m + 3.0 x 8.0 m with Wiesbaden Style pool edge system

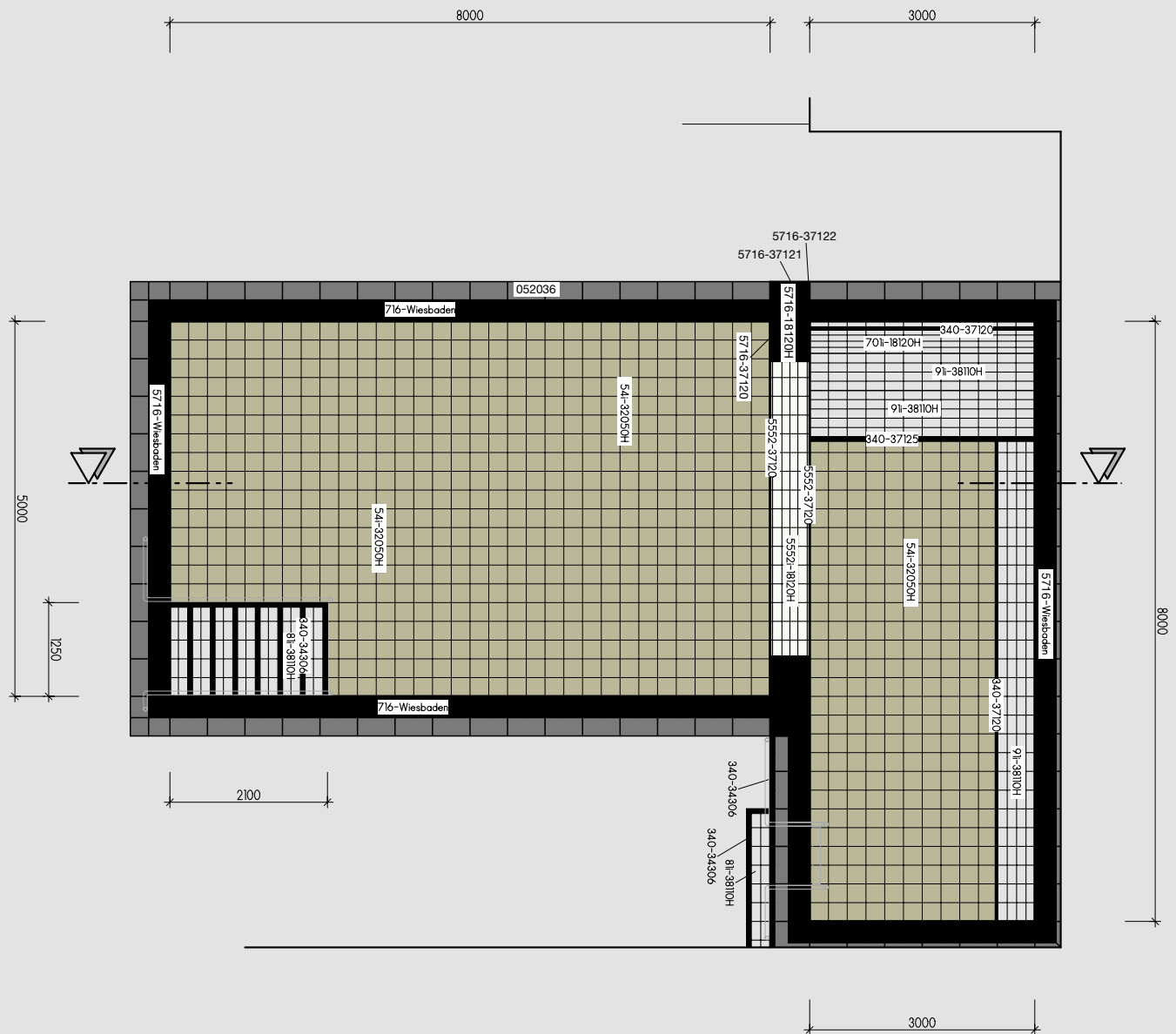

Beckenumfang · Pool edge
 Serie · series „Valley“

30 x 60 cm, R11/B



schiefer · slate

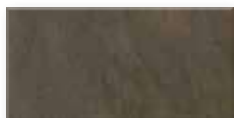

erdbraun · earth-brown



kieselgrau · pebble-grey



sandbeige · sand-beige

Farbabweichungen möglich.
 Colour deviations may occur.

Produktübersicht Becken 5,0 x 8,0 m · Overview of products for the 5.0 x 8.0 m pool

Menge Quantity	ME Unit	Artikel-Nr. Article no.	Bemerkung Comments	
Pool 5,0 x 8,0 m				
Überlaufrinnensystem Wiesbaden mit keramischen Abdeckrost · Wiesbaden overflow channel system with ceramic cover grating				
80	St	5716	87160	Rinnenstein · Gutter tile
2	St	5716	87162	Gehrungspaar Innenecke · Internal corner (mitred pair)
4	St	5716	87165	1/2 Rinnenstein · 1/2 gutter tile
*	St	5716	87161	Rinnenstein mit Ablauf Ø 86 mm · Gutter tile with outlet Ø 86 mm
Abdeckung Überlaufrinne · Overflow channel cover				
keramischer Abdeckrost · Ceramic cover grating				
42	St	schiefer · slate	53500	gerade Stücke · Straight pieces
2	St	schiefer · slate	53501	Gehrungspaar Innenecke · Internal corner (mitred pair)
Ablauf zur Überlaufrinne · Overflow channel outlet				
*	St		179	SILENT W 2000
Beckenwände · Pool walls				
1094	St	5552i	18120H	
Treppe · Pool walls				
Aufritte · Steps				
49	St	340	34306	Sicherheitsriemchen · Safety strip tile
70	St	81i	38110H	RH"C"
Stoßritte · Stair treads				
63	St	5552i	18120H	
7	St	5552i	18123H	Kanten übergliert · Overglazed edges
Beckenboden · Pool floor				
600	St	54i	32050H	RH"B"

* Anzahl und Lage der Rinnenabläufe sind gemäß DIN 19643 vom Fachplaner zu bestimmen.

* Number and position of gutter outlets to be determined by specialist planner as per DIN 19643.

Produktübersicht Becken 3,0 x 8,0 m · Overview of products for the 3.0 x 8.0 m pool

Menge Quantity	ME Unit	Artikel-Nr. Article no.	Bemerkung Comments	
Pool 3,0 x 8,0 m				
Überlaufsystem Wiesbaden mit keramischem Abdeckrost · Wiesbaden overflow channel system with ceramic cover grating				
60	St	5716	87160	Rinnenstein · Gutter tile
3	St	5716	87162	Gehrungspaar Innenecke · Internal corner (mitred pair)
6	St	5716	87165	1/2 Rinnenstein · 1/2 gutter tile
*	St	5716	87161	Rinnenstein mit Ablauf Ø 86 mm · Gutter tile with outlet Ø 86 mm
Abdeckung Überlaufrinne · Overflow channel cover				
keramischer Abdeckrost · Ceramic cover grating				
33	St	schiefer · slate	53500	gerade Stücke · Straight pieces
3	St	schiefer · slate	53501	Gehrungspaar Innenecke · Internal corner (mitred pair)
Ablauf zur Überlaufrinne · Overflow channel outlet				
*	St		179	SILENT W 2000
Abdeckung Beckenkopferweiterung · Cover for continuing the pool edge system				
13	St		52036	30 x 60 cm RH"B" - schiefer · slate (Valley)
7	St	340	37120	radiale Eckleiste 30 mm · Radial corner piece 30 mm
Überlauf · Overflow				
32	St	5552	37120	radiale Eckleiste 30 mm · Radial corner piece 30 mm
64	St	5552i	18120H	
Abdeckung der Erhöhung links und rechts des Überlaufs · Cover for raised area to left and right of overflow				
20	St	716	37120	radiale Eckleiste 30 mm · Radial corner piece 30 mm
16	St	716	37121	1/2 radiale Eckleiste 30 mm · 1/2 radial corner piece 30 mm
8	St	716	37122	Eckstück · Corner piece
40	St	716i	18120H	
Beckenwände · Pool walls				
561	St	5552i	18120H	
Sitzbank · Bench				
Abdeckung · Cover				
26	St	5716	37120	radiale Eckleiste 30 mm · Radial corner piece 30 mm
78	St	91i	38110H	RH"B"
UW-Liege · Underwater ledge				
Abdeckung · Cover				
12	St	340	37125	radiale Eckleiste 60 mm · Radial corner piece 60 mm
108	St	91i	38110H	RH"B"
Rückenlehne · Backrest				
48	St	701i	18120H	
Oberer Abschluss · Top cover				
12	St	340	37120	radiale Eckleiste 30 mm · Radial corner piece 30 mm
12	St	91i	38110H	RH"B"
Beckenboden · Pool floor				
260	St	54i	32050H	RH"B"
Treppenstufe zum Pool · Stairs to pool				
Auftritte · Steps				
22	St	340	34306	Sicherheitsriemchen · Safety strip tile
22	St	81i	38110H	RH"C"
Stoßtritte · Stair treads				
18	St	701i	18120H	
1	St	701i	18123H	Kanten übergliert · Overglazed edges
Beckenaußenseite (Stoßtritt zum erhöhten Beckenrand) · Outer pool edge (stair tread to elevated pool edge)				
12	St		52016	30 x 60 cm - schiefer · slate (Valley)

* Anzahl und Lage der Rinnenabläufe sind gemäß DIN 19643 vom Fachplaner zu bestimmen.
 * Number and position of gutter outlets to be determined by specialist planner as per DIN 19643.



3D-Animation

Keramische Rinnenabdeckung · Ceramic Channel Cover

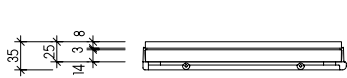

Deckplatte 8 mm (Quarzit)
Cover tile 8 mm (Quarzit)

Querschnitt · Cross-section

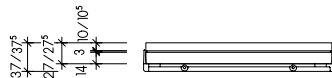

Deckplatte 10,5 mm (Emotion) · Cover tile 10,5 mm (Emotion)
Deckplatte 10 mm (Valley) · Cover tile 10 mm (Valley)

Querschnitt · Cross-section

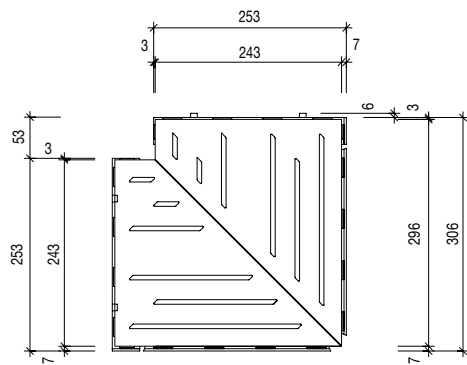

Außenecke
External corner

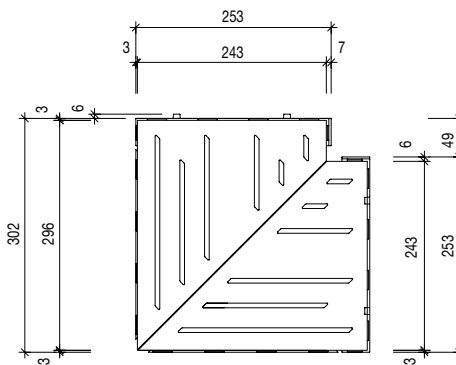

Innenecke
Internal corner

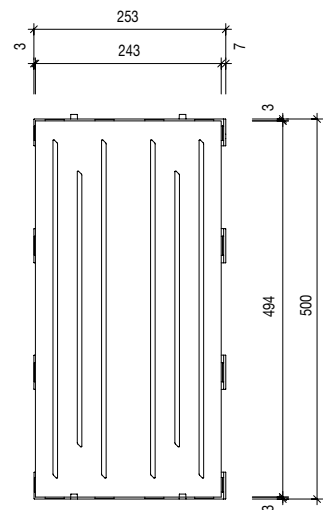

keramischer Abdeckrost
ceramic cover grating

Beckenkopfsystem Wiesbaden, siehe Seite 28.
For Details, pool edge system Wiesbaden, see page 28.

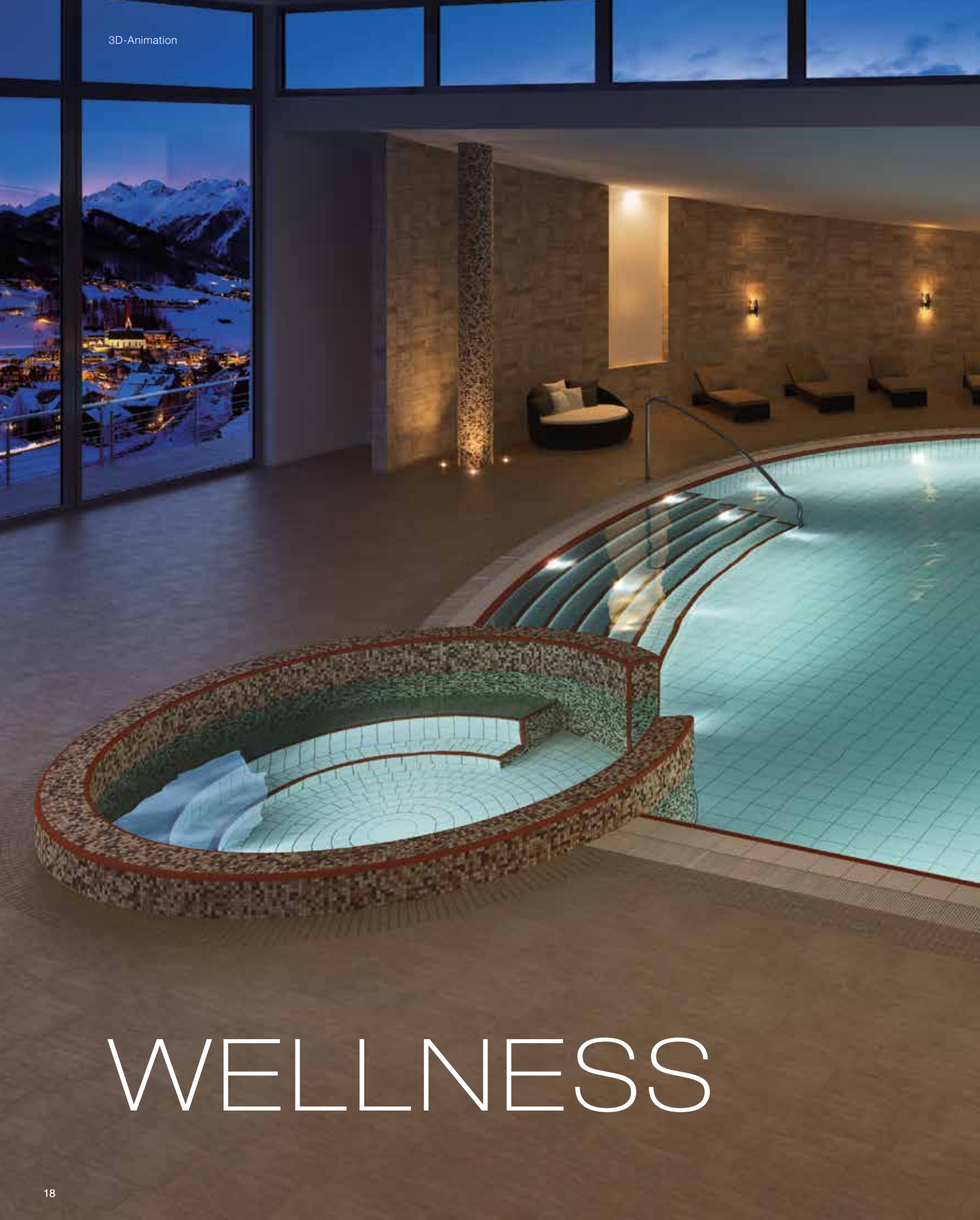

WELLNESS



Pure Entspannung, komfortabel und stilvoll
 Pure relaxation, luxurious and stylish

Mit der großen Auswahl an Farben, Formaten und Formteilen aus dem Sortiment von AGROB BUCHTAL lassen sich behagliche und sicherheitstechnisch durchdachte Wellness-Oasen gestalten, die individuellen Stil mit ganzheitlicher Optik verbinden. Ob geschwungene Beckengrundrisse, Sitzbänke mit Fußbädern, trittsichere Unterwassertreppen, Whirlpools oder Unterwasserliegen – auch anspruchsvolle Lösungen lassen sich problemlos realisieren.

The wide selection of colours, formats and moulded parts offered by AGROB BUCHTAL enables the design of comfortable and technically sophisticated wellness oases which combine individual styles with a comprehensive look. Whether curved pool contours, benches with foot baths, non-slip underwater steps, whirlpools or underwater loungers – even the most discerning solutions can be easily realised.

Produktübersicht Becken · Overview of pool products

Menge Quantity	ME Unit	Artikel-Nr. Article no.	Bemerkung Comments	
Überlaufrinnensystem Finland II · Finland II overflow channel system				
Finnische Schräge · Finnish incline				
60	St	56	55830	Handfasstein - cotto · Hand-hold piece - cotto
1	St	91	55832	Gehrungspaar Innenecke · Internal corner (mitred pair)
170	St	56	55835	1/2 Handfasstein - cotto · 1/2 hand-hold piece - cotto
54	St	56	55825	1/2 Randstein · 1/2 edge piece
56	St	91	55840	Rillenstein schräg · inclined groove tile
225	St	91	55845	1/2 Rillenstein schräg · 1/2 inclined groove tile
außenliegende Überlaufrinne · External overflow channel				
Rostaufleger · Cover grating				
65	St	700	37011	Schenkelplatte · Shank tile
238	St	700	37015	1/2 Schenkelplatte · 1/2 Shank tile
seitl. Rinnenbekleidung · Side gutter facing				
337	St	700i	18120H	
184	St	700i	18120H	Riemchen · Double-tile
Rinnenschale · Coved gutter tile				
65	St	700	59680	Rinnenschale · Coved gutter tile
238	St	700	59685	1/2 Rinnenschale · 1/2 coved gutter tile
*	St	700	59681	Rinnenschale mit Ablauf Ø 100 mm · Coved gutter tile with outlet Ø 100 mm
Ablauf zur Überlaufrinne · Overflow channel outlet				
*	St		177	SILENT 100
Abdeckung erhöhter Beckenkopf · Cover for elevated pool edge				
198	St	56	37121	1/2 radiale Eckleiste 30 mm · 1/2 radial corner piece 30 mm
4	St	56	37122	Eckstück · Corner piece
3,05	m ²	5770i	7160H	Mosaik 2,5 x 2,5 RH"B" · Mosaic 2.5 x 2.5 RH"B"
Markierungsband unterhalb der Finnischen Schräge · Marking strip under the Finnish incline				
27	St	5575i	18120H	
224	St	5575i	12020H	

* Anzahl und Lage der Rinnenabläufe sind gemäß DIN 19643 vom Fachplaner zu bestimmen.
 * Number and position of gutter outlets to be determined by specialist planner as per DIN 19643.

Beckenumgang · Pool surround
 Serie · series „Geo 2.0“

Bodenfliese · floor tile
 30 x 60 cm, R11/B



schlamm · mud

Bodenfliese · floor tile
 10 x 60 cm, 15 x 60 cm, R11/B



schlamm · mud

weitere Farben
 other colours



anthrazit
 anthracite



braun
 brown



dunkelbraun
 dark brown

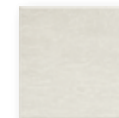

naturweiß
 natural white



steingrau
 stone-grey

Farbabweichungen möglich.
 Colour deviations may occur.

Produktübersicht Becken · Overview of pool products

Menge Quantity	ME Unit	Artikel-Nr. Article no.	Bemerkung Comments	
Beckenwände · Pool walls				
1200	St	701i	18120H	
18,1	m ²	5570i	7160HVF	Mosaik 2,5 x 2,5 · Mosaic 2.5 x 2.5
26	St	5575	37120	radiale Eckleiste 30 mm · Radial corner piece 30 mm
UW-Liege · Underwater ledge				
Abdeckung · Cover				
34	St	56	37125	radiale Eckleiste 60 mm · Radial corner piece 60 mm
1	St	56	37127	Eckstück · Corner piece
257	St	55i	38110H	RH"B"
Rückenlehne · Backrest				
195	St	5563i	18120H	
Stoßtritt zur UW-Liege · Stair tread to underwater ledge				
3	St	701i	37125	radiale Eckleiste 60 mm · Radial corner piece 60 mm
130	St	701i	18123H	
Treppe · Stairs				
Aufritte · Steps				
331	St	56	34309	1/2 Sicherheitsriemchen · 1/2 safety strip tile
632	St	81i	32020H	RH"C"
Stoßtritte · Stair treads				
319	St	701i	18120H	
6	St	701i	18120H	Kanten übergliert · Glazed edges
Sitzbank · Bench				
Abdeckung · Cover				
64	St	56	37121	1/2 radiale Eckleiste 30 mm · 1/2 radial corner piece 30 mm
2	St	56	37122	Eckstück · Corner piece
280	St	55i	32020H	RH"B"
Stoßtritt zur Sitzbank · Stair tread to bench				
6	St	701i	37120	radiale Eckleiste 30 mm · Radial corner piece 30 mm
143	St	701i	18120H	

* Anzahl und Lage der Rinnenabläufe sind gemäß DIN 19643 vom Fachplaner zu bestimmen.
 * Number and position of gutter outlets to be determined by specialist planner as per DIN 19643.

Beckenwände · Pool walls
Serie · series „Plural Mosaics“

Mischverlegtes Mosaik 2,5 x 2,5 cm, R10/B
 Mosaic mix 2.5 x 2.5 cm, R10/B



5770 Farbraum warm
 5770 Colour sphere warm

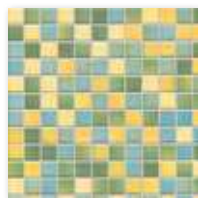

5710 Farbraum kraftvoll
 5710 Colour sphere vigorous



5730 Farbraum frisch
 5730 Colour sphere fresh



5750 Farbraum pur
 5750 Colour sphere pure

Farbabweichungen möglich.
 Colour deviations may occur.

Weitere Gestaltungsmöglichkeiten, siehe ab Seite 42.
 For further design possibilities, see page 42 and the following.

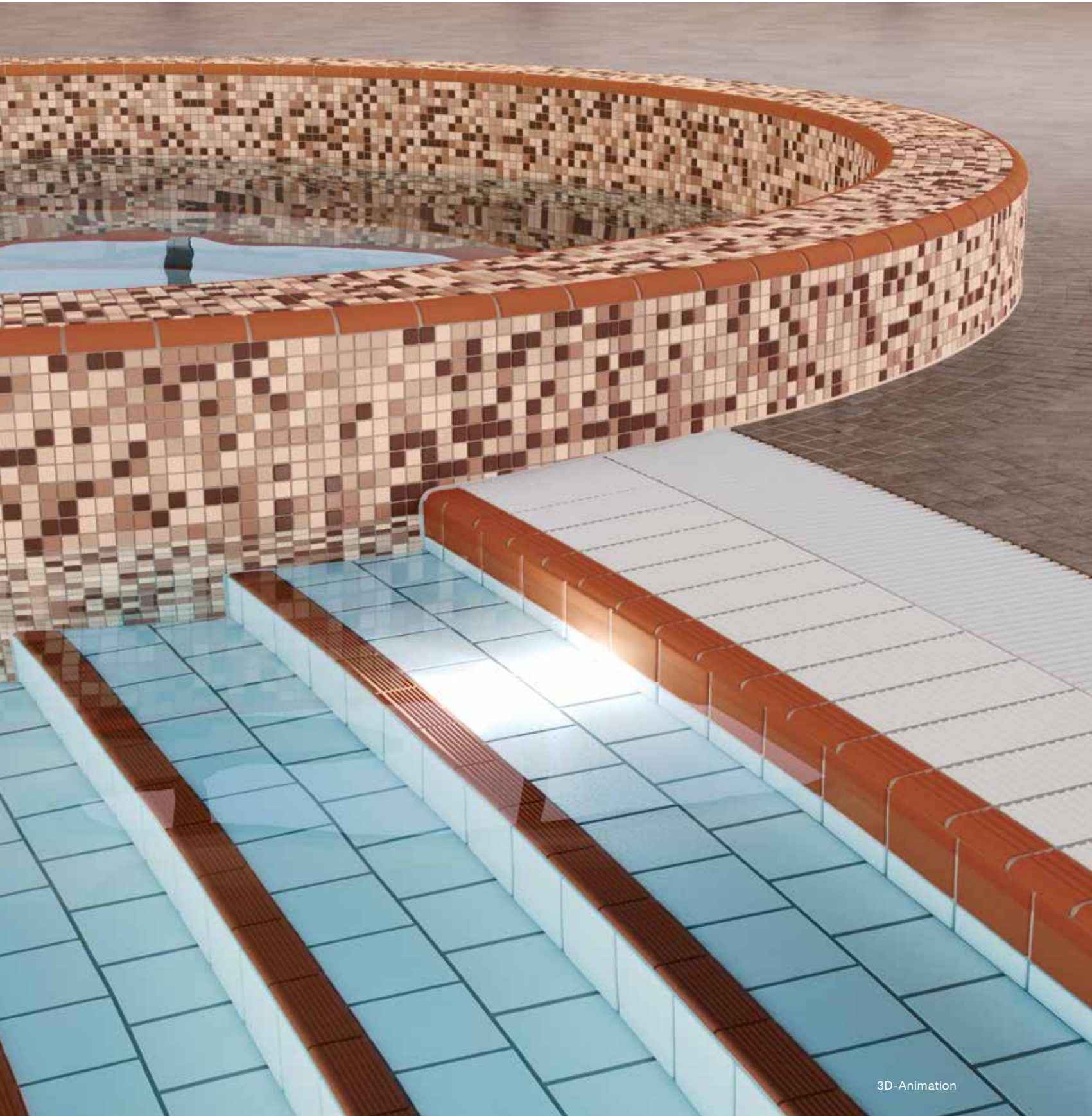

3D-Animation

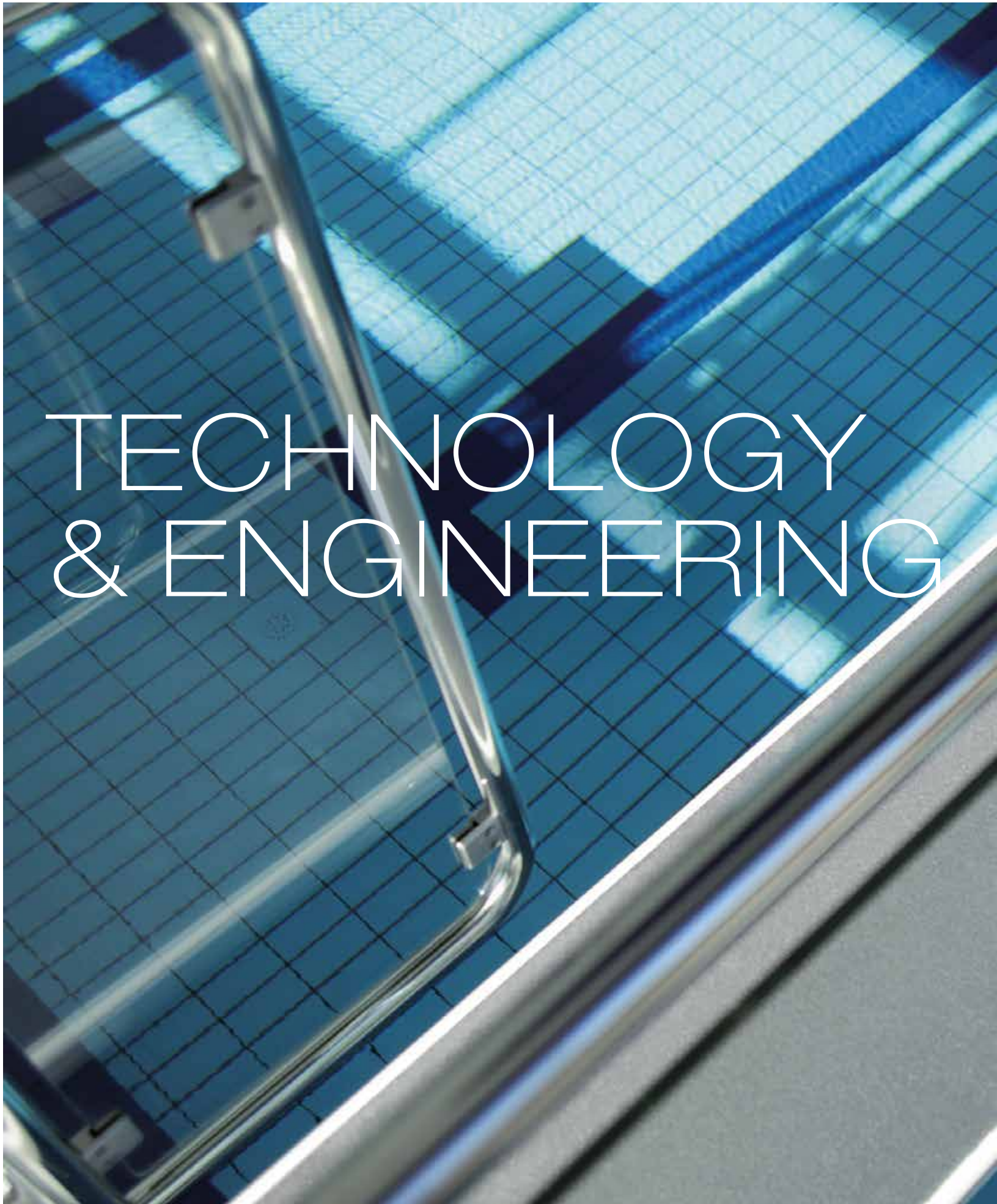

TECHNOLOGY & ENGINEERING



Technik, die Experten überzeugt Technology for convincing experts

Hochwertige Fliesen und ausgefeilte Technik aus einer Hand – das ist die doppelte Stärke, die Schwimmbadarchitekten seit Generationen an AGROB BUCHTAL schätzen. Dabei spielen wegweisende Innovationen wie das energiesparende Beckenkopfsystem „Bamberg“ neben der großen Auswahl funktionaler Formteile und Beckenkopfsysteme für die anspruchsvolle Beckengestaltung eine zentrale Rolle.

High-quality tiles and sophisticated technology from a single source – this is the dual strength which swimming pool architects have appreciated about AGROB BUCHTAL for generations, whereby a key role is played by forward-looking innovations such as the energy-saving "Bamberg" pool edge system as well as a large selection of functional moulded parts and pool edge systems for high-quality pool design.

Lösungen für jeden Einsatzbereich

Solutions for any application

Beckenkopfsysteme von AGROB BUCHTAL erfüllen selbstverständlich alle vorgeschriebenen Anforderungen wie gleichmäßige Überlaufkante, Festhaltungsmöglichkeit oder optische Randmarkierung. Darüber hinaus stehen Varianten für spezielle technische Vorgaben wie festgelegte Wasser-Überlaufmenge oder reduzierter Wellenrückschlag bei Sportbecken zur Verfügung. Besonders wirtschaftlich ist das System Wiesbaden (siehe S. 28), das allen Anforderungen mit nur einem Formstück gerecht wird und in mehreren Varianten erhältlich ist.

It goes without saying that AGROB BUCHTAL pool edge systems comply with all specified requirements such as smooth overflow edges, hand-hold pieces and visual edge markings. What's more, variants for special technical stipulations such as specified water overflow volumes or reduced splash back in sports pools are also available. Complying with all of these requirements in the form of a single moulded part, the Wiesbaden system (see p. 28) is particularly feasible and available in several variants.

System Skimmer 1a

Pro lfm Beckenkopf werden benötigt:

Per lin. m. of pool edge, the following quantities are required:

Stück	Artikel
Pieces	Article
	Farbe - Format
	Colour - Format
4	010S - 55420*
4	010S - 1010*

* auch in anderen Farben erhältlich (siehe Lieferprogramm).

* also available in other colours (see Programme of Delivery).

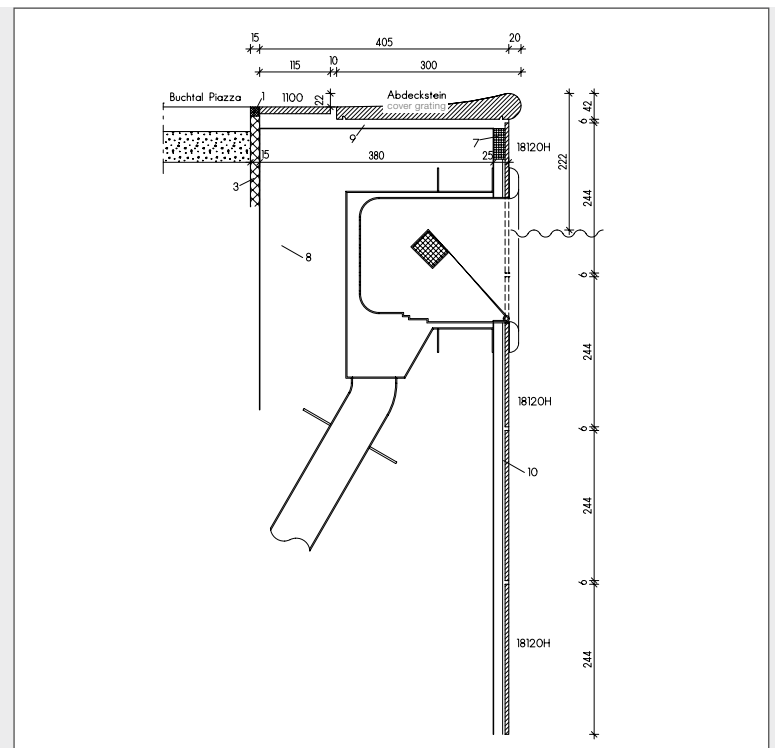

Legende

- 01 UW-Silikon
- 02 Geschlossenzellige PE-Schaumstoff Rundschnur bzw. Trennfolie
- 03 Wasserbeständiges elastisches Füllmaterial
- 04 Fugenband/-profil
- 05 Gleitlager
- 06 AGROB BUCHTAL Kunststoff-Abdeckrost
- 07 Kapillarsperre
- 08 Beton mit hohem Wassereindringwiderstand (nach DIN EN 206/DIN 1045 (DAfStb-WU-Richtlinie))

- 09 Konventionelle Dickbetterlegung (DIN 18352)
- 10 Dünnbetterlegung (DIN 18157) auf Zementputz P III CS IV ohne Kalkzusatz (DIN EN 998-1)
- 11 Verbundabdichtung
- 12 Dichtband
- 13 AGROB BUCHTAL Flüsterablauf „Silent W 2000“
- 14 AGROB BUCHTAL Ablaufbelüfter „Silent 100“
- 15 Epoxidharz-Verfugung
- 16 AGROB BUCHTAL Steinzeug-Rinnenschale
- 17 Einlaufkasten/Ablaufrohr und Dichtflansch

System Skimmer 1b

Pro lfm Beckenkopf werden benötigt:

Per lin. m. of pool edge, the following quantities are required:

Stück Pieces	Artikel Article
	Farbe - Format Colour - Format
8	010S - 9330*
4	010S - 1630*

* auch in anderen Farben erhältlich (siehe Lieferprogramm).
* also available in other colours (see Programme of Delivery).

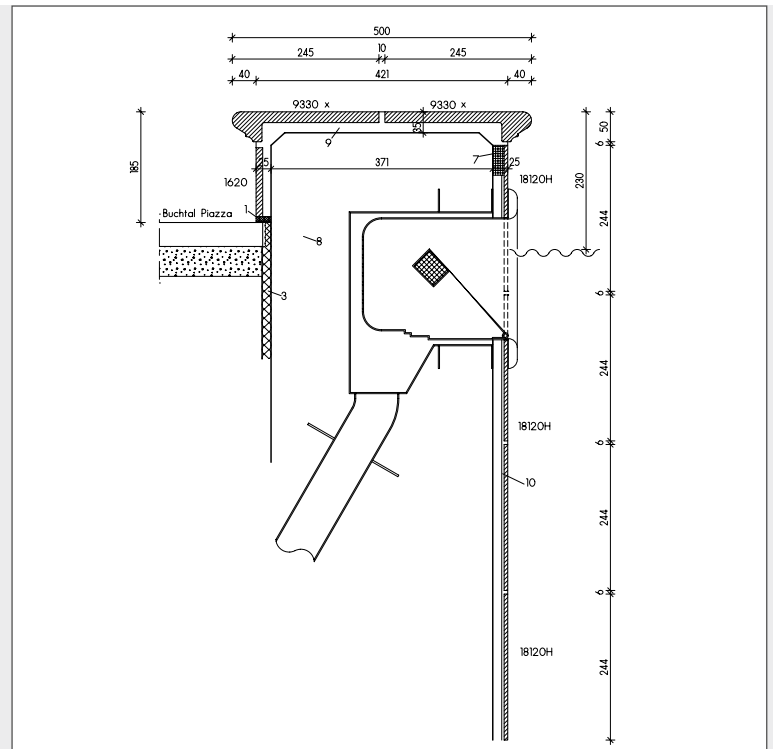

System Finnland II

Pro lfm Beckenkopf werden benötigt:

(Abläufe etc. sind zusätzlich zu berücksichtigen)

Per lin. m. of pool edge, the following quantities are required:
(Outlets etc. must also be considered.)

Stück Pieces	Artikel Article
	Farbe - Format Colour - Format
2	52 - 55831*
2	91 - 55841*
8	700i - 18120H*
4	700i - 18210H*
4	700i - 59680*
1,0	HR1031*
4	631i - 42550HK*

* auch in anderen Farben erhältlich (siehe Lieferprogramm).
* also available in other colours (see Programme of Delivery).

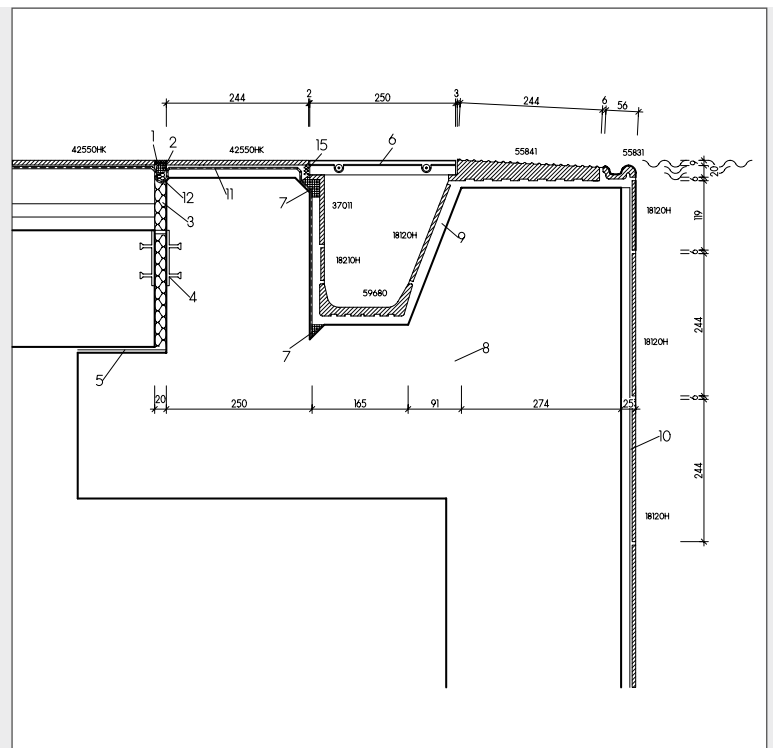

Legend

- 01 UW silicone
- 02 Closed-cell polyethylene foam round lace or separating foil
- 03 Elastic water-resistant filling material
- 04 Joint band / profile
- 05 Slide bearing
- 06 AGROB BUCHTAL plastic cover grating
- 07 Capillary break
- 08 Concrete with high resistance to ingress of water (DIN EN 206/ DIN 1045)

- 09 Conventional thick-bed laying
- 10 Thin-bed laying on cement render P III CS IV without calcium (DIN EN 998-1)
- 11 Sealing layer
- 12 Sealing tape
- 13 AGROB BUCHTAL "Silent W 2000" outlet valve
- 14 AGROB BUCHTAL "Silent 100" outlet valve
- 15 Epoxy resin
- 16 AGROB BUCHTAL coved gutter tile
- 17 Casing for water inlet/outlet pipe and brazing collar

Funktion und Design auf hohem Niveau

High-level function and design

Das System „Wiesbaden Stil“ bietet mit der keramischen Rinnenabdeckung die Möglichkeit, den gesamten Beckenumgang bis an den Beckenrand in einheitlicher Optik zu gestalten und gleichzeitig von den technischen Vorteilen des Systems Wiesbaden zu profitieren. Dabei lassen sich die Farben und besonderen Oberflächen der Serien Capestone, Rovere, Marino, Geo 2.0, Valley und Emotion realisieren. Auch Träger und Grundplatten werden farblich angepasst. Die Abdeckung lässt sich dank Steckverbindungen einfach verlegen. Die keramische Rinnenabdeckung ist trittsicher und hoch belastbar.

With its ceramic gutter cover, the “Wiesbaden Style” system offers the possibility to uniformly design the entire pool surround as far as the pool edge while benefiting from the technical advantages of the Wiesbaden system. The colours and particular surfaces of the Capestone, Rovere, Marino, Geo 2.0, Valley and Emotion series can be realised. The supports and base tiles are also colour co-ordinated. Thanks to plug-in connections, the cover is easy to install. The ceramic gutter cover is non-slip and highly durable.



„System Wiesbaden Stil“ mit keramischer Rinnenabdeckung
“System Wiesbaden Style” with ceramic channel cover

System Wiesbaden Stil · System Wiesbaden Style

Pro lfm Beckenkopf werden benötigt:
(Abläufe etc. sind zusätzlich zu berücksichtigen)

Per lin. m. of pool edge, the following quantities are required:
(Outlets etc. must also be considered.)

Stück	Artikel	
Pieces	Article	
	Farbe - Format	
	Colour - Format	
4	716-87160*	Rinnenstein · Gutter tile
2	052036-53500*	keram. Abdeckrost
		ceramic cover grating
1,67	052036*	Plattenreihe nach dem Abdeckrost
		Row of tiles after the cover grating

* auch in anderen Farben erhältlich (siehe Lieferprogramm).
* also available in other colours (see Programme of Delivery).

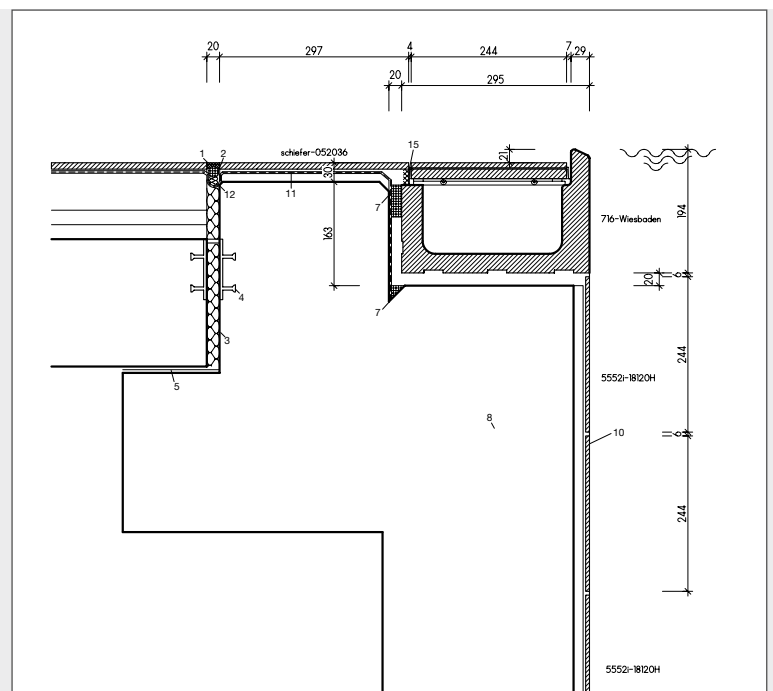

Legende

- 01 UW-Silikon
- 02 Geschlossenzellige PE-Schaumstoff Rundschnur bzw. Trennfolie
- 03 Wasserbeständiges elastisches Füllmaterial
- 04 Fugenband/-profil
- 05 Gleitlager
- 06 AGROB BUCHTAL Kunststoff-Abdeckrost
- 07 Kapillarsperre
- 08 Beton mit hohem Wassereindringwiderstand (nach DIN EN 206/DIN 1045 (DAfStb-WU-Richtlinie))

- 09 Konventionelle Dickbettverlegung (DIN 18352)
- 10 Dünnbettverlegung (DIN 18157) auf Zementputz P III CS IV ohne Kalkzusatz (DIN EN 998-1)
- 11 Verbundabdichtung
- 12 Dichtband
- 13 AGROB BUCHTAL Flüsterablauf „Silent W 2000“
- 14 AGROB BUCHTAL Ablaufbelüfter „Silent 100“
- 15 Epoxidharz-Verfugung
- 16 AGROB BUCHTAL Steinzeug-Rinnenschale
- 17 Einlaufkasten/Ablaufrohr und Dichtflansch

System Wiesbaden

Pro lfm Beckenkopf werden benötigt:
(Abläufe etc. sind zusätzlich zu berücksichtigen)

Per lin. m. of pool edge, the following quantities are required:
(Outlets etc. must also be considered.)

Stück Pieces	Artikel Article
	Farbe - Format Colour - Format
4	5533 - 85160*
1,0	HR1031*
8	631i - 38110H*

* auch in anderen Farben erhältlich (siehe Lieferprogramm).
* also available in other colours (see Programme of Delivery).

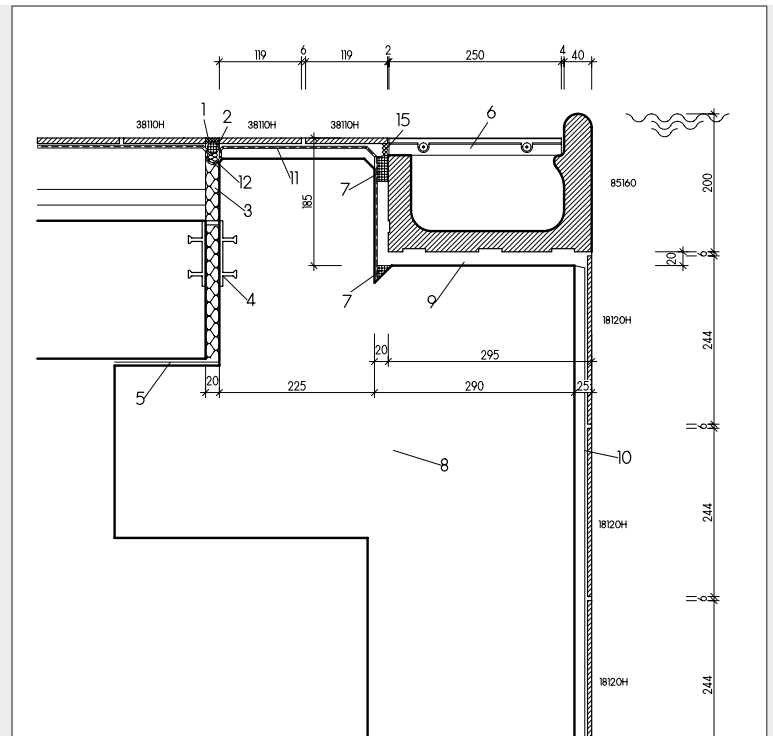

Überlaufrinne „System Wiesbaden“
mit Ausklinkung für Mosaikbekleidung
“Wiesbaden system” overflow channel
with cope for mosaics

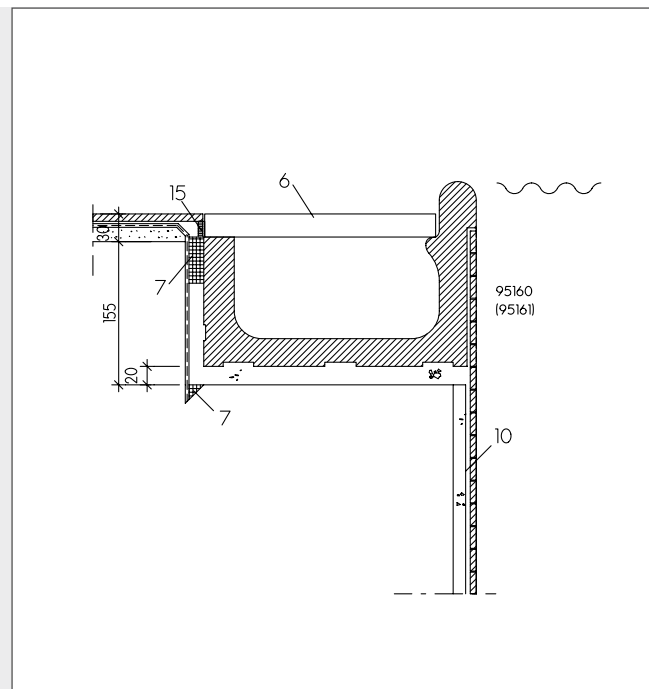

Legend

- 01 UW silicone
- 02 Closed-cell polyethylene foam round lace or separating foil
- 03 Elastic water-resistant filling material
- 04 Joint band / profile
- 05 Slide bearing
- 06 AGROB BUCHTAL plastic cover grating
- 07 Capillary break
- 08 Concrete with high resistance to ingress of water (DIN EN 206/ DIN 1045)

- 09 Conventional thick-bed laying
- 10 Thin-bed laying on cement render P III CS IV without calcium (DIN EN 998-1)
- 11 Sealing layer
- 12 Sealing tape
- 13 AGROB BUCHTAL “Silent W 2000” outlet valve
- 14 AGROB BUCHTAL “Silent 100” outlet valve
- 15 Epoxy resin
- 16 AGROB BUCHTAL coved gutter tile
- 17 Casing for water inlet/outlet pipe and brazing collar

Ökologisch, ökonomisch: das Beckenkopfsystem Bamberg Ecological, economical: the Bamberg pool edge system

Das Beckenkopfsystem Bamberg ermöglicht eine elegante Optik ohne Abdeckroste und ist bei vielen Bäderarten einsetzbar. Entwickelt für Europas erstes Hallenbad nach Passivhaus-Standard, reduziert es die Wasserverdunstung im Bereich der Überlaufrinne gegenüber herkömmlichen Systemen um 45 Prozent. Wissenschaftliche Untersuchungen belegen die Vorteile des innovativen Systems:

- spürbar geringerer Wasserverbrauch
- deutlich sinkender Energiebedarf
- weniger Lüftungsaufwand durch reduzierte Wasserverdunstung im Beckenkopfbereich
- reduzierter Geräuschpegel

The Bamberg pool edge system facilitates an elegant look without cover gratings and it is suitable for many types of swimming pools. Developed for Europe's first indoor swimming pool satisfying the passive house requirements, it reduces the water evaporation in the area of the overflow channel by 45 per cent compared to conventional systems. Scientific analyses prove the advantages of the innovative system:

- noticeably lower water consumption
- considerable decrease of the energy requirement
- less frequent ventilation due to reduces water evaporation in the pool edge area
- reduced noise level

Bambados, Bamberg, Deutschland / pbr Planungsbüro Rohling AG, Osnabrück
Bambados, Bamberg, Germany / pbr Planungsbüro Rohling AG, Osnabrück



Wissenschaftliche Methoden und modernste Labortechnik des Instituts für Energie und Gebäude (IEG) an der Georg-Simon-Ohm-Hochschule Nürnberg lieferten den Beweis: Die „Bamberger Rinne“ von AGROB BUCHTAL, die in enger Zusammenarbeit mit der pbr Planungsbüro Rohling AG und der Stadtwerke Bamberg Bäder GmbH entwickelt wurde, trägt entscheidend zur Energieeffizienz von Bädern bei. Während das Spritzwasser bei herkömmlichen Systemen die Verdunstungsrate erhöht, sorgt die Bamberger Rinne dank ihrer ausgeklügelten Formgebung für eine deutliche Reduktion – und leistet damit einen wichtigen Beitrag zur Energieeinsparung: Wärmeverluste werden reduziert und die Lüftungsanlagen müssen weniger Luft umwälzen, verbrauchen also deutlich weniger Energie.

Scientific methods and state-of-the-art laboratory techniques of the “Institut für Energie und Gebäude (IEG)” at the “Georg-Simon-Ohm-Hochschule Nürnberg” provided the evidence: the AGROB BUCHTAL Bamberg Channel, which was developed in close co-operation with pbr Planungsbüro Rohling AG and “Stadtwerke Bamberg Bäder GmbH”, decisively contributes to the energy efficiency of swimming pools. While the splash water increases the evaporation rate in the case of conventional systems, the Bamberg Channel effects a considerable reduction (thanks to its sophisticated design – and thus makes an important contribution to energy saving: heat losses are reduced and the ventilation systems must circulate less air, i.e. they consume far less energy.

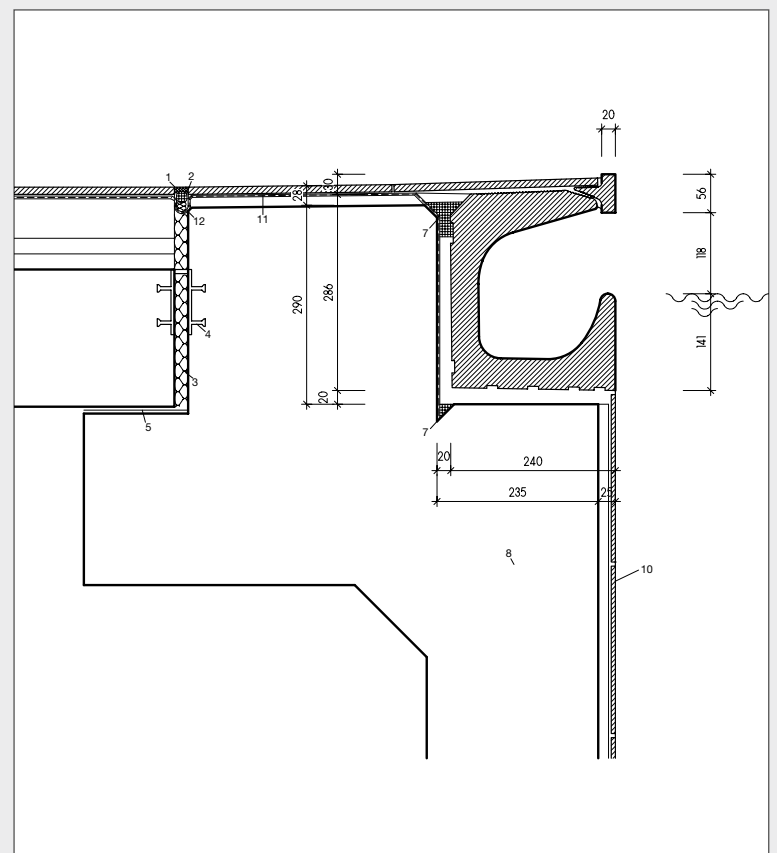
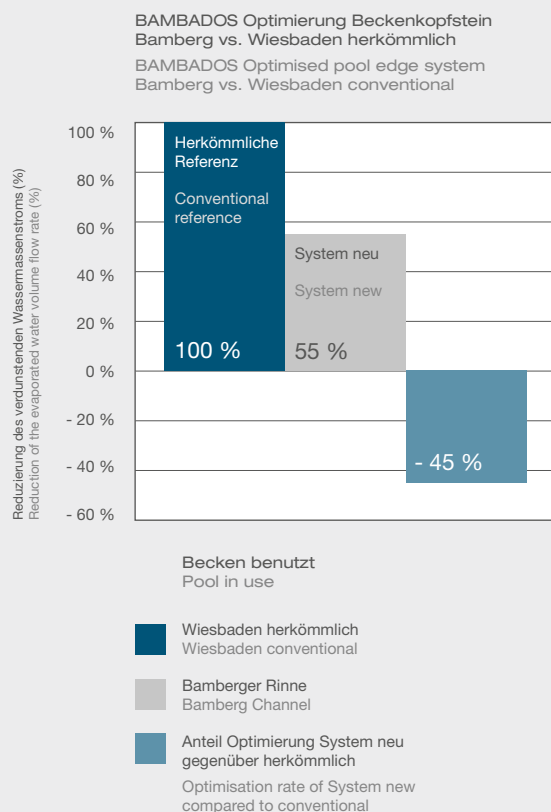

Ins Wasser führende Treppe mit Radialleisten-Vorderkante
Stairs leading into the water with front edge executed
by means of radial corner pieces

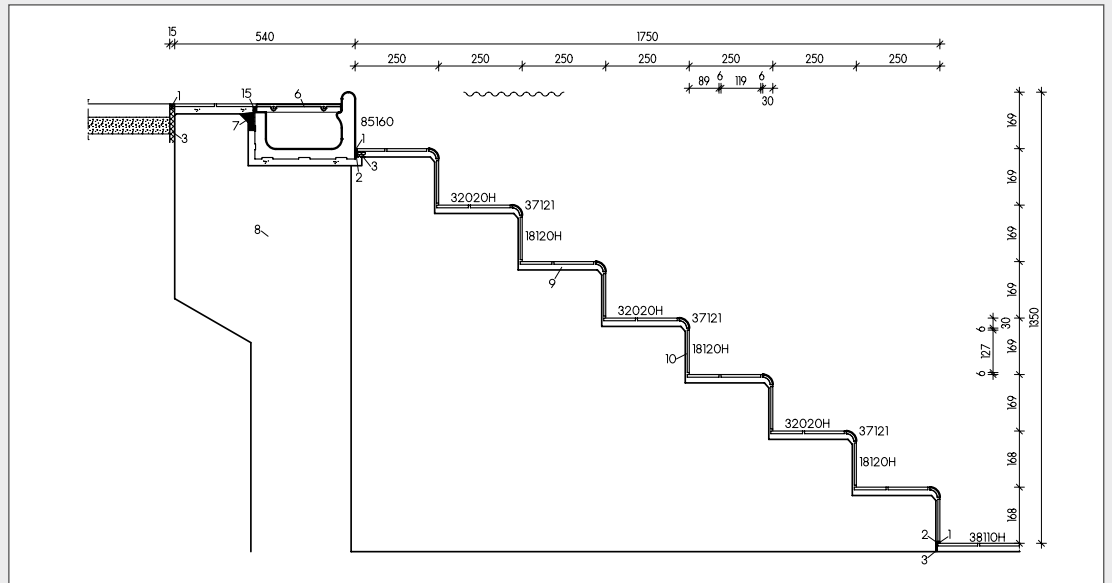

Ins Wasser führende Treppe mit Rillenplatten
Stairs leading into the water with grooved tiles

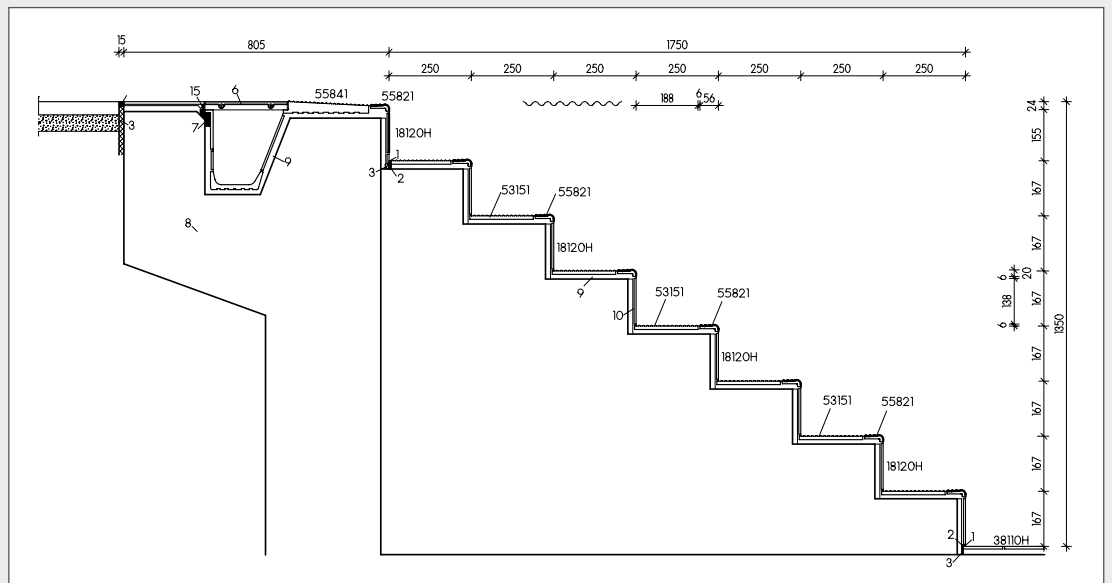

Legende

- | | |
|----------------------------------------------------------------------------------------------------------------------------------------------------------------------------------------------------------------------------------------------------------------------------------------------------------------------------------------------------------------------------------------------------------------------------------------|---------------------------------------------------------------------------------------------------------------------------------------------------------------------------------------------------------------------------------------------------------------------------------------------------------------------------------------------------------------------------------------------------------------------------------------------------------------------------------------------------------------|
| <ul style="list-style-type: none"> 01 UW-Silikon 02 Geschlossenzellige PE-Schaumstoff Rundschnur bzw. Trennfolie 03 Wasserbeständiges elastisches Füllmaterial 04 Fugenband/-profil 05 Gleitlager 06 AGROB BUCHTAL Kunststoff-Abdeckrost 07 Kapillarsperre 08 Beton mit hohem Wassereindringwiderstand (nach DIN EN 206/DIN 1045 (DAfStb-WU-Richtlinie)) | <ul style="list-style-type: none"> 09 Konventionelle Dickbetterlegung (DIN 18352) 10 Dünnbetterlegung (DIN 18157) auf Zementputz P III CS IV ohne Kalkzusatz (DIN EN 998-1) 11 Verbundabdichtung 12 Dichtband 13 AGROB BUCHTAL Flüsterablauf „Silent W 2000“ 14 AGROB BUCHTAL Ablaufbelüfter „Silent 100“ 15 Epoxidharz-Verfugung 16 AGROB BUCHTAL Steinzeug-Rinnenschale 17 Einlaufkasten/Ablaufrohr und Dichtflansch |
|----------------------------------------------------------------------------------------------------------------------------------------------------------------------------------------------------------------------------------------------------------------------------------------------------------------------------------------------------------------------------------------------------------------------------------------|---------------------------------------------------------------------------------------------------------------------------------------------------------------------------------------------------------------------------------------------------------------------------------------------------------------------------------------------------------------------------------------------------------------------------------------------------------------------------------------------------------------|



Beckenabdeckung mit Schacht im Beckenboden
Pool cover with casing in the pool floor

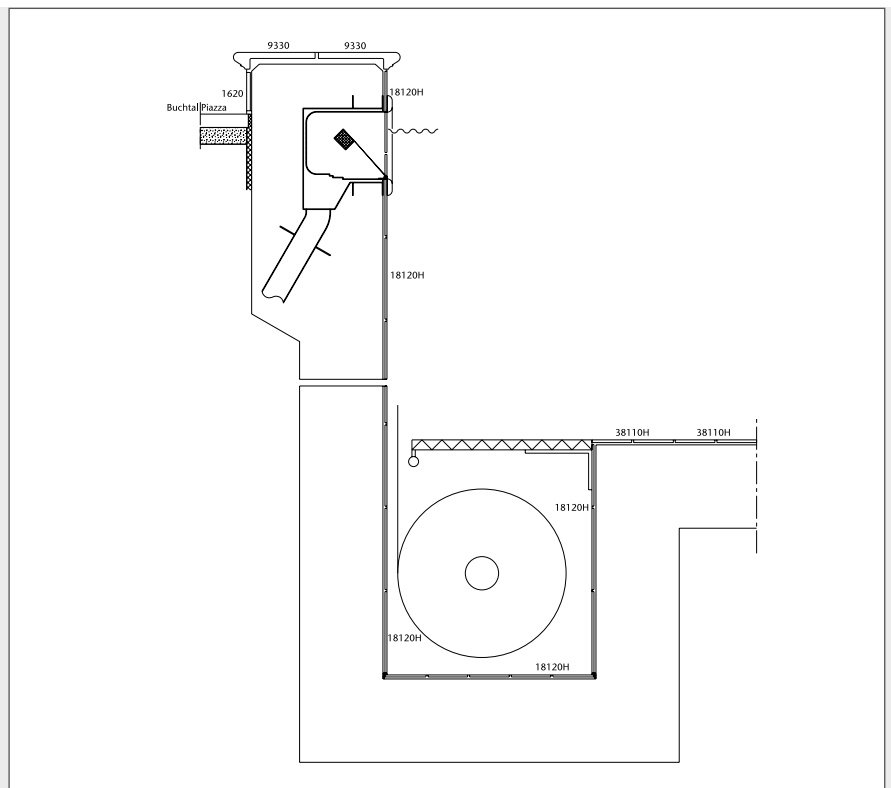

Legend

- | | |
|---------------------------------------------------------------------------------------------------------------------------------------------------------------------------------------------------------------------------------------------------------------------------------------------------------------------------------------------------------------------------------------------------------------------------|--------------------------------------------------------------------------------------------------------------------------------------------------------------------------------------------------------------------------------------------------------------------------------------------------------------------------------------------------------------------------------------------------------------------------------------------------------------------------------|
| <ul style="list-style-type: none"> 01 UW silicone 02 Closed-cell polyethylene foam round lace or separating foil 03 Elastic water-resistant filling material 04 Joint band / profile 05 Slide bearing 06 AGROB BUCHTAL plastic cover grating 07 Capillary break 08 Concrete with high resistance to ingress of water (DIN EN 206/ DIN 1045) | <ul style="list-style-type: none"> 09 Conventional thick-bed laying 10 Thin-bed laying on cement render P III CS IV without calcium (DIN EN 998-1) 11 Sealing layer 12 Sealing tape 13 AGROB BUCHTAL "Silent W 2000" outlet valve 14 AGROB BUCHTAL "Silent 100" outlet valve 15 Epoxy resin 16 AGROB BUCHTAL coved gutter tile 17 Casing for water inlet/outlet pipe and brazing collar |
|---------------------------------------------------------------------------------------------------------------------------------------------------------------------------------------------------------------------------------------------------------------------------------------------------------------------------------------------------------------------------------------------------------------------------|--------------------------------------------------------------------------------------------------------------------------------------------------------------------------------------------------------------------------------------------------------------------------------------------------------------------------------------------------------------------------------------------------------------------------------------------------------------------------------|

Unterwasserliege
Underwater ledge

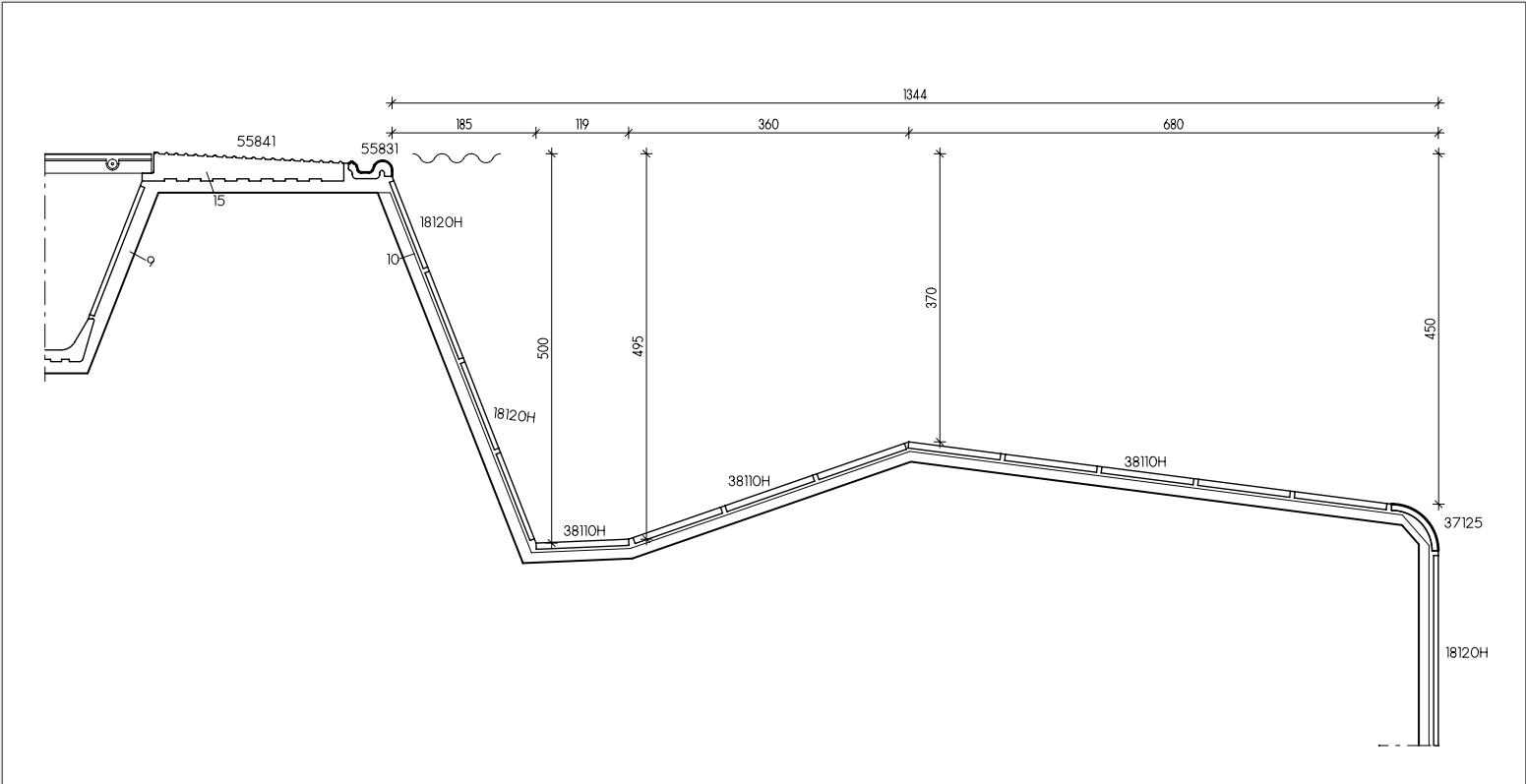

KNOW-HOW & SERVICE

Lindner Hotels & Alpentherme, Leukerbad, Schweiz / Forum 4 AG für Architektur
Lindner Hotels & Alpentherme, Leukerbad, Switzerland / Forum 4 AG für Architektur



Erfahrung, die Probleme löst Experience in solving problems

Mit trittsicheren Fliesen auf technisch-ästhetisch höchstem Niveau und Innovationen wie der einzigartigen **Hytect**-Oberfläche hat AGROB BUCHTAL seine führende Rolle im Schwimmbadbau gefestigt. Das über Jahrzehnte entwickelte Know-how, das in solchen Spitzenprodukten steckt, macht das Unternehmen zum kompetenten Problemlöser und partnerschaftlichen Dienstleister seiner Kunden. Bestes Beispiel: der Architektenservice, der umfassende Beratung und die weitgehende Entlastung von Routineaufgaben bietet.

Offering non-slip tiles of a maximum technical and aesthetic level and innovations such as the unique **Hytect** surface, AGROB BUCHTAL has underlined its leading role in the area of pool design. The decades of expertise invested in such top products make the company a competent problem-solver and service-provider based on partnership for its customers. Best example: the in-house planning department offering comprehensive consulting which largely relieves customers of routine tasks.



Unterstützung durch Rat und Tat Comprehensive support

Bei AGROB BUCHTAL gehören hochwertige Produkte und kompetente Dienstleistungen zusammen. So können Planer und Architekten, die unsere Produkte einsetzen, im Rahmen partnerschaftlicher Zusammenarbeit den Architektenservice nutzen.

Ein engagiertes Team qualifizierter Techniker, Ingenieure, Architekten, Designer und Farbexperten schafft die Voraussetzungen für eine schnelle, reibungslose Realisation individueller Konzepte. Zum Leistungsspektrum zählen die gerade im Schwimmbadbau so wichtigen Verlegepläne samt exakter Details, außerdem Mengenermittlungen, Leistungsverzeichnisse, Ausschreibungstexte oder die objektspezifische anwendungstechnische Beratung.

At AGROB BUCHTAL, high-quality products and competent services are supplied. In this way, planners and architects using our products can benefit from the know-how of our in-house planning department when specifying our products.

A committed team of qualified technicians, engineers, architects, designers and colour experts ensures fast and problem-free realisation of individual concepts. The range of services includes laying plans, which are particularly important in swimming pool construction, determinations of quantities, detailed estimates, texts for bidding purposes or project-specific advice regarding application techniques on the project location.

Hytect: hygienisch sauber ohne Mühe

Hytect: effortlessly hygienically clean

Wo perfekte Hygiene gefragt ist, bewährt sich **Hytect**. Die Oberflächenveredelung für Wand- und Bodenfliesen bietet drei wichtige Vorzüge:

- sie wirkt antibakteriell (ISO 27447)
- sie ist extrem reinigungsfreundlich (ISO 10678)
- sie baut störende Gerüche ab

Die Effekte basieren auf dem Prinzip der Photokatalyse: Der in die Glasur eingebrannte Katalysator Titandioxid löst eine Reaktion zwischen Licht, Sauerstoff und Luftfeuchtigkeit aus. Dabei bildet sich aktivierter Sauerstoff, der Bakterien, Pilze, Algen und Moose zersetzt.

Hytect-Fliesenoberflächen sind hydrophil: Statt abzuperlen, bildet das Wasser einen dünnen Film. Dadurch wird Schmutz unterspült und lässt sich mühelos entfernen.

Außerdem baut **Hytect** Industrie- und Autoabgase ab. Wissenschaftliche Untersuchungen belegen, dass 1000 m² **Hytect**-Fassadenfläche die Luft so wirksam reinigen wie ein kleiner Laubwald. Die in dieser Form einzigartige Veredelung ist praktisch unverwüstlich. Die photokatalytische Wirkung, die schon durch normale Raumbeleuchtung oder natürliches Licht aktiviert wird, bleibt dauerhaft erhalten.

Für weitere Informationen fordern Sie bitte unsere **Hytect**-Spezialbroschüre an.

Hytect proves valuable in all areas where utmost hygiene is required. The surface coating for wall and floor tiles offers three important advantages:

- it has an antibacterial effect (ISO 27447)
- it is extremely easy to clean (ISO 10678)
- it eliminates disagreeable odours

The effects are based on the principle of photocatalysis. The catalyst, titanium oxide, is fired into the glaze and facilitates a reaction between light, oxygen and humidity. In this process, oxygen molecules become activated decomposing bacteria, fungi, algae and moss.

Hytect tile surfaces are hydrophilic: instead of pearling off, the water forms a fine film which spreads under dirt lifting it from the tile surface.

In addition, **Hytect** decomposes the exhaust fumes created by industry and cars. Scientific analyses prove that a **Hytect** facade surface of 1000 m² cleans the air as effectively as a small deciduous forest. The coating, which is unique in this form, is practically indestructible. The photocatalytic effect already activated by normal indoor lighting or natural light is permanently conserved.

For further information, please order our **Hytect** special brochure.



Einfach zu reinigen
Easy to clean



Verbessertes Raumklima
Improved room climate



Antibakterielle Wirkung
Antibacterial effect



Durch **Hytect** werden Verschmutzungen vom Wasser unterspült und können mühelos weggewischt werden.

With **Hytect**, dirt is washed down by the water and can then be easily wiped off.

Trittsicherheit für den Beckenumgang Non-slip tiles for the pool surround

Unfallschutz hat in jedem Schwimmbad höchste Priorität. Wer barfuß den meist nassen Beckenrand betritt, muss vor Rutschgefahren sicher sein. Hier bietet AGROB BUCHTAL, seit acht Jahrzehnten Pionier in der Entwicklung trittsicherer Fliesen, eine breite Palette vorbildlicher Lösungen, die durch das Gütesiegel „GRIP“ gekennzeichnet sind.

Diese Fliesenserien erfüllen nicht nur sicherheitstechnisch, sondern auch in ästhetischer Hinsicht höchste Ansprüche. So stehen neben einer enormen Auswahl an Farben, Formaten und Oberflächen auch unterschiedliche Trittsicherheitsstufen zur Verfügung, die auf die Anforderungen in den einzelnen Badbereichen – vom Beckenrand bis zum Foyer – abgestimmt sind. Damit lassen sich einheitliche Gestaltung und kompromisslose Sicherheit perfekt verbinden.

Accident prevention is attributed maximum priority in any pool. People walking barefoot on the usually wet pool edge need to be protected from the risk of slipping. A pioneer in the development of non-slip tiles for the past 80 years, AGROB BUCHTAL offers a wide range of exemplary solutions confirmed by the “GRIP” quality seal.

These tile series comply with maximum requirements in terms of safety and aesthetics. Apart from a huge range of colours, formats and surfaces, various non-slip finishes are also available which are co-ordinated to the respective requirements in individual wet areas – from the pool edge to the lobby – enabling perfect combinations of uniform design and uncompromising safety.



Schwimmhalle, Glarus, Schweiz / dima&partner ag/ Architektur&Totalunternehmung
Swimming pool, Glarus, Switzerland / dima&partner ag/ Architektur&Totalunternehmung

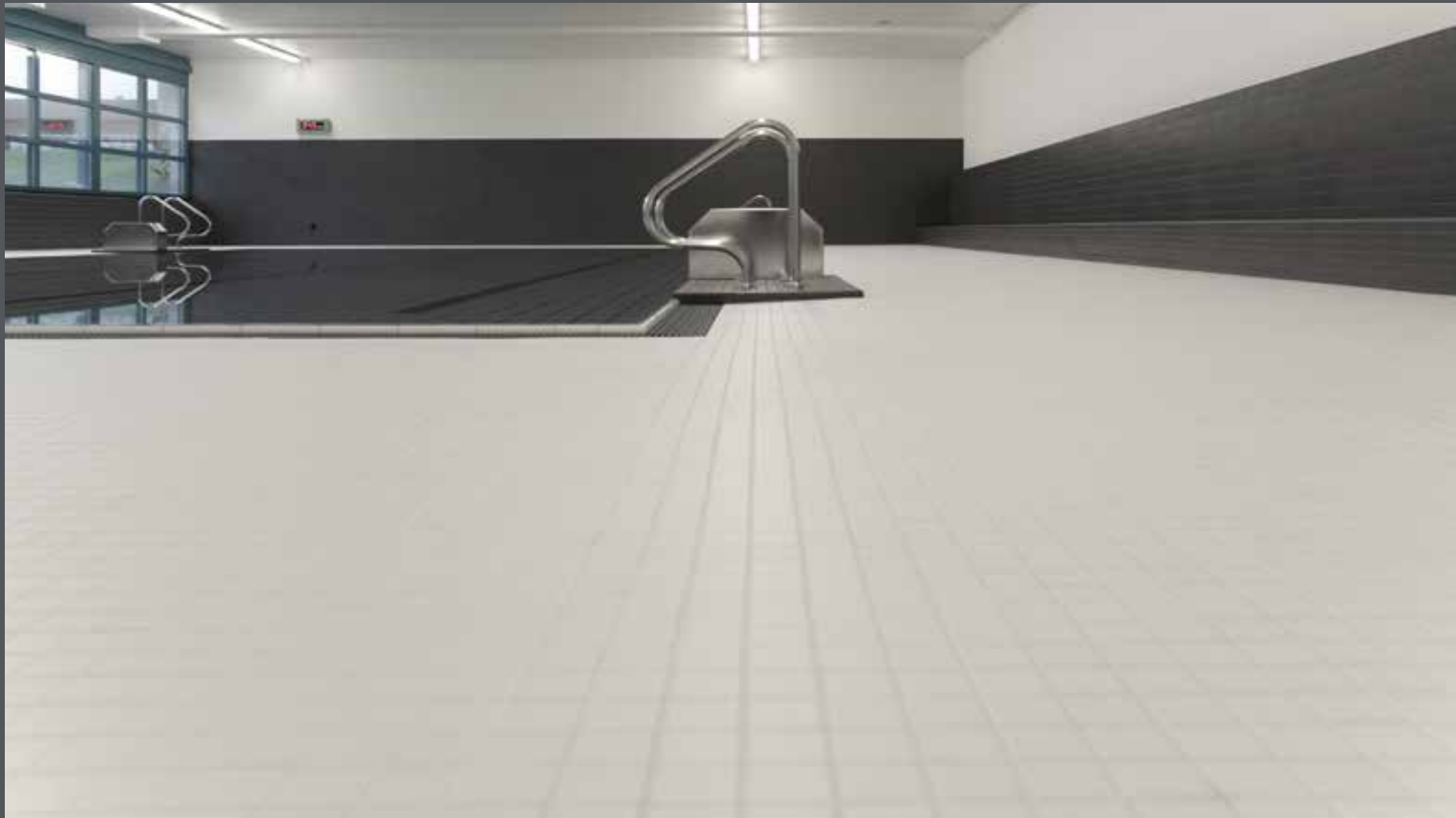

Studioaufnahme
Studio photo

DESIGN & COLOURS

Vielfalt, die Freiräume schafft Variety for creating space

Die große Auswahl kompatibler Farben im Farbraumkonzept des Systems Chroma eröffnet Planern und Architekten neue Freiräume der Gestaltung. Als ideale Ergänzung kommt der modulare Formatbaukasten mit zahlreichen Abstufungen vom Großformat bis zum Minimosaik hinzu. Dadurch lassen sich auch klassische Ornamente, abstrakte Kompositionen und bildliche Darstellungen realisieren. Und für individuelle Lösungen steht unter anderem der präzise Wasserstrahl-schnitt zur Verfügung.

The great selection of compatible colours in the colour space concept offered by the Chroma system opens up new creative scope for planners and architects. Add to this the modular range of formats with numerous gradings from large formats to mini mosaics, enabling classical ornaments, abstract compositions and graphic designs to be realised. And precise water jet cutting is also available for individual solutions.

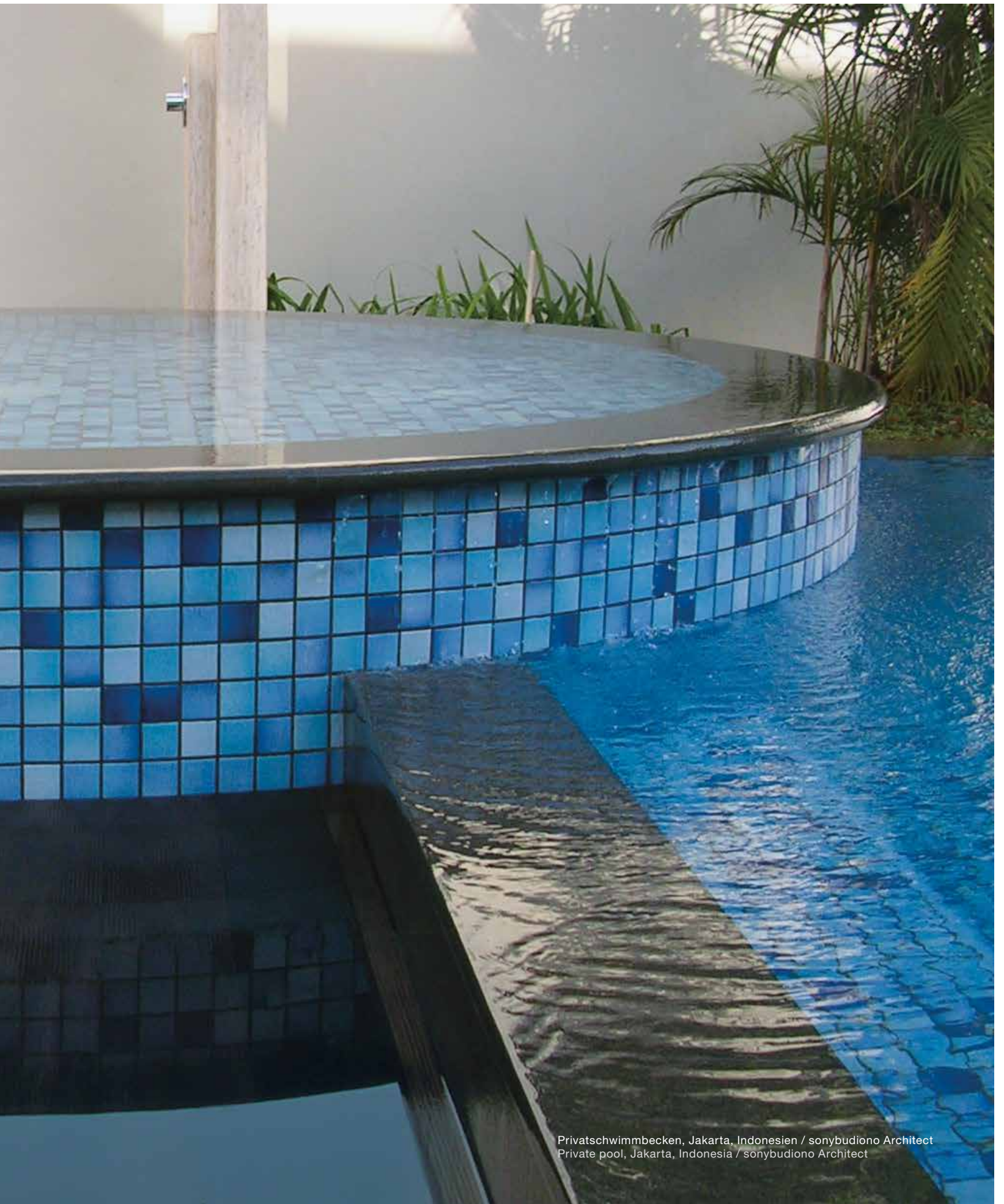

Privatschwimmbekken, Jakarta, Indonesien / sonybudiono Architect
Private pool, Jakarta, Indonesia / sonybudiono Architect

Bandbreite individueller Gestaltung

Das vielfältige Standardprogramm für die Poolgestaltung bietet eine große Bandbreite an Farben und Formaten für unterschiedliche Einsatzbereiche. Möglichkeiten zur individuellen Fertigung runden das Angebot ab. Dazu gehören charakteristische Einzelstücke: Dauerhaft eingebrannte keramische Glasuren, mit der Hand aufgetragen, eröffnen große künstlerische Freiräume. Egal, ob angelieferte Vorlagen durch Spezialisten von AGROB BUCHTAL umgesetzt werden, oder ob der Architekt oder ein von ihm beauftragter Künstler selbst zum Gestalter der Fliese wird.

Wasserstrahltechniken · Water jet techniques



wasserstrahlgeschnittenes Motiv
water jet cut motif



wasserstrahlgeschnittenes Motiv
water jet cut motif

Farbenfroher Blickfang Colourful eye-catcher

Ein feiner Hochdruck-Wasserstrahl erlaubt präzise Schnitte von Motiven, die aus CAD-Plänen aufbereitet werden. So entstehen klare Formen in enormer Farbvielfalt, die sich für Beckenböden und Wände eignen. Die einzelnen Fliesen sind entsprechend dem mitgelieferten Verlegeplan nummeriert.

A fine high-pressure water jet permits precise cuts of motifs realised from CAD plans. In this way, clear shapes in an enormous colour variety are created which are suitable for pool floors and walls. The individual tiles are numbered according to the supplied laying plan.

Range of individual designs

The comprehensive standard range for pool design offers a wide selection of colours and formats for a variety of applications. The range is rounded off by individual designs, including unique characteristic visuals: permanently fired ceramic glazes applied by hand tap extensive artistic scope. Regardless of whether they are realised by AGROB BUCHTAL specialists on the basis of templates supplied or the tiles are designed by the architect or a commissioned artist.

Handmalereien · Free-hand paintings



Swimmingpool auf der Queen Elisabeth II
Swimming pool on the Queen Elizabeth II



Tahko Spa, Tahkovouri, Finnland
Tahko Spa, Tahkovouri, Finland



Privatbad, Moskau, Russland
Private pool, Moscow, Russia

Glasuren ... Glasuren ... Glazes ... Glazes ...

Dank der riesigen Palette von rund 20.000 Glasurfarben können unsere Kunden gestalterisch aus dem Vollen schöpfen. Auf Wunsch liefern unsere Labors auch individuelle Sonderfarben (z. B. Corporate Colours).

Thanks to the enormous range of approximately 20,000 glaze colours, our customers can draw on unlimited resources for creative designs. On request, our laboratories also supply individual special colours (e.g. Corporate Colours).

Mosaikfliesen für hohe Ansprüche

High demands on mosaic tiles

Ein Highlight dekorativer Gestaltung sind Mosaikbilder von AGROB BUCHTAL. Die Motive werden aus nicht gerasterten Vorlagen übernommen, mit Mosaikfliesen im Format 2,5 x 2,5 cm realisiert und auf exakt konfektionierten Bahnen geliefert, Verlegeplan inklusive. Darüber hinaus stehen mischverlegte Mosaik, auch in trittsicherer Ausführung R10/B, in unterschiedlichen Formaten zur Verfügung, die auf den Farbräumen kraftvoll, frisch, pur und warm des Systems Chroma basieren.

Mosaic images from AGROB BUCHTAL represent a highlight of decorative design. The motifs are imported from non-cropped templates, realised using 2.5 x 2.5 cm mosaics and supplied in perfectly fabricated nets, including installation instructions. Non-slip R10/B mosaic mixes in various formats are also available which are based on the vigorous, fresh, pure and warm colour spheres in the Chroma system.

Plural Mosaik

Mischverlegtes Mosaik 1 x 1 cm*,
2,5 x 2,5 cm und 5 x 5 cm

Mosaic mix 1 x 1 cm*,
2.5 x 2.5 cm and 5 x 5 cm

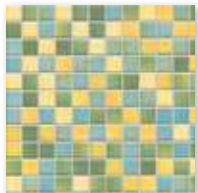

5510 Farbraum kraftvoll
5510 Colour sphere vigorous
5710 Farbraum kraftvoll
5710 Colour sphere vigorous



5530 Farbraum frisch
5530 Colour sphere fresh
5730 Farbraum frisch
5730 Colour sphere fresh



5550 Farbraum pur
5550 Colour sphere pure
5750 Farbraum pur
5750 Colour sphere pure

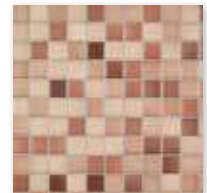

5570 Farbraum warm
5570 Colour sphere warm
5770 Farbraum warm
5770 Colour sphere warm

Formate: 1 x 1 cm / 2,5 x 2,5 cm / 5 x 5 cm
Formats: 1 x 1 cm / 2.5 x 2.5 cm / 5 x 5 cm

*1 x 1 cm in den Farbäumen „kraftvoll“ und „warm“ nicht in trittsicherer Ausführung erhältlich.
*1 x 1 cm in vigorous and warm colour spheres are not available as non-slip variants.

Messeauftritt
Fair presentation

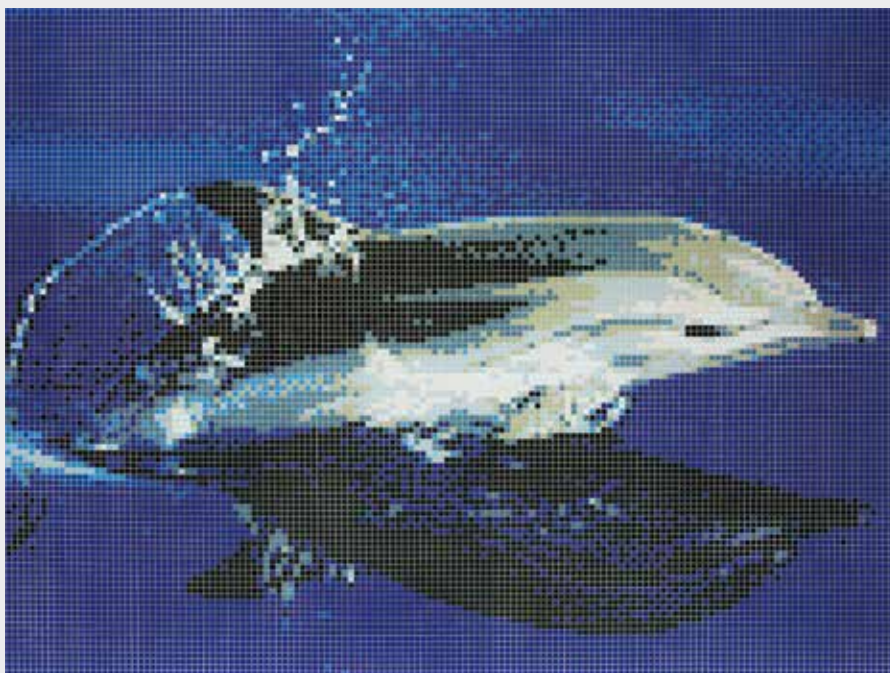



Sportcentrum, Papendrecht, Nederland
Sportcentrum, Papendrecht, The Netherlands

A photograph of an indoor swimming pool. The pool's interior walls and floor are covered in a mosaic of green and blue tiles. The pool is bordered by white brick walls. In the foreground, there is a white gridded drain cover. The word "REFERENZES" is overlaid in large white capital letters across the center of the image.

REFERENZES

Hallenbad, Bad Bentheim, Deutschland / Geising + Böckel
Indoor swimming pool, Bad Bentheim, Germany / Geising + Böckel



Kompetenz, die weltweit gefragt ist
Competence of international demand

Als innovativer Systemanbieter, der alle Komponenten für Innen- und Außenbereiche aus einer Hand bietet, ist AGROB BUCHTAL in nahezu 100 Ländern der Erde ein gefragter Partner. Dabei entstehen individuelle Lösungen, die unterschiedlichen Ansprüchen, Kulturen und Klimazonen gerecht werden: vom kompakten Schwimmbecken für die Familie bis hin zur luxuriösen Wellness-Oase mit geschwungenen Beckenformen, komfortablen Whirlpools und geräuschkämpfenden Beckenkopfsystemen.

As an innovative system-provider offering all components for interior and exterior applications from a single source, AGROB BUCHTAL is a popular partner in almost 100 countries around the world. Giving rise to individual solutions complying with a wide variety of demands, cultures and climate zones: from compact swimming pools for families to luxurious spa oases with curved pool designs, comfortable whirlpools and noise-absorbing pool edge systems.



Privatschwimmbecken, Jakarta, Indonesien / sonybudiono Architect
Private pool, Jakarta, Indonesia / sonybudiono Architect







Rømø Golfcenter, Havneby, Rømø, Danmark / CREO ARKITEKTER
Rømø Golf Center, Havneby, Rømø, Denmark / CREO ARKITEKTER



Aquabasilea, Pratteln, Schweiz / Taennler Design AG
Aquabasilea, Pratteln, Switzerland / Taennler Design AG



Hotelpool Punggol Marina Club, Punggol, Singapur /
RSP Architects Planners & Engineers (Pte) Ltd.
Hotel swimming pool Punggol Marina Club, Punggol, Singapore /
RSP Architects Planners & Engineers (Pte) Ltd.



Hotelpool Vier Jahreszeiten, München, Deutschland
Hotel swimming pool Vier Jahreszeiten, München, Germany



Hotelpool Phantasialand, Brühl, Deutschland / Architekturabteilung Phantasialand
Hotel swimming pool Phantasialand, Brühl, Germany / architectural department Phantasialand



Hotelpool Wolfringmühle, Fensterbach, Deutschland / Eigene Planung
Hotel swimming pool Wolfringmühle, Fensterbach, Germany /
Individual plan



Privater Swimmingpool, Hinterbrühl, Österreich /
Planung: AGROB BUCHTAL Austria
Private pool, Hinterbrühl, Austria / plan: AGROB BUCHTAL Austria



Hotelpool Villa Mirabilis, Bacoli, Italien / Architekten: Anna Filomena Bonassisa, Antonio Barletta
Hotelpool Villa Mirabilis, Bacoli, Italy / Architects: Anna Filomena Bonassisa, Antonio Barletta

Agrob Buchtal Solar Ceramics GmbH
Buchtal 1, D-92521 Schwarzenfeld
Telefon: +49 (0) 94 35-391-0
Telefax: +49 (0) 94 35-391-34 52
E-Mail: agrob-buchtal@deutsche-steinzeug.de
Internet: www.agrob-buchtal.de

Ansprechpartner für weitere Länder
finden Sie im Internet unter:
You will find contact names for
other countries on the internet at:

www.agrob-buchtal.de



 **AGROB BUCHTAL**

Der Herausgeber übernimmt keine Haftung für Druckfehler, Farbabweichungen
zu den Originalprodukten können aus drucktechnischen Gründen auftreten.
The publisher assumes no liability for typographical errors. Colour deviations
from the original products may occur during the printing process.

12/2024

www.assenmacher.net